



UNIVERSIDAD AUTONOMA DE NUEVO LEON

FACULTAD DE CONTADURIA PUBLICA Y ADMINISTRACION



5^o

INFORME
DE TRABAJO
1996

FACPYA

LE7

.124

.A793

U55

1996

0120-04160

LE7
124
A792
U55
1996

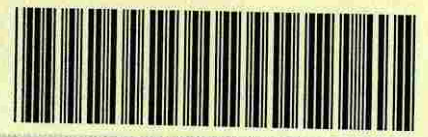

1020121478

FUNCIONARIOS

C.P. RAMIRO SOBERON PEREZ	DIRECTOR
C.P. LUIS CESAR CARDENAS GONZALEZ	SUB-DIRECTOR
C.P. MARIO G. GUERRA FRIAS	SECRETARIA ACADEMICA
LIC. MELESIO FLORES ALVAREZ	SUB-SECRETARIO ACADEMICO
C.P. FRANCISCO J. JARDINES GARZA	SECRETARIA ADMINISTRATIVA
C.P. ROBERTO CAMARILLO HERRERA	SUB-SECRETARIO ADMINISTRATIVO
C.P. ROSALIDA CASTILLO CORPUS	SECRETARIA DE SERVICIOS EDUCACIONALES
C.P. JOSE SANDOVAL LOZANO	SECRETARIO DE FINANZAS Y CONTRALORIA
C.P. SERVANDO GUAJARDO MARTINEZ	TESORERO
C.P. FLORENCIA MUÑOZ OROZCO	CONTADOR GENERAL
LIC. CESAR RANGEL GUZMAN	COORDINADOR DE ESTUDIOS DE POSGRADO
C.P. JESUS IZQUIERDO ZUÑIGA	AUDITOR INTERNO
C.P. ALEJANDRO CHAVEZ VARGAS	AUXILIAR DE AUDITORIA
C.P. LUGARDO VILLAGOMEZ DE LA PAZ	COORDINADOR CENTRO DE INVESTIGACIONES
C.P. RICARDO GONZALEZ URIBE	COORDINADOR GENERAL DEL S.E.S.P
C.P. MA. DEL ROBLE DE LA GARZA VILLARREAL	COORDINADOR TURNO MATUTINO
LIC. ANGEL E. MARTINEZ GARZA	COORDINADOR TURNO VESPERTINO
ING. ALBERTO VAZQUEZ MURAIRA	COORDINADOR CENTRO DE INFORMATICA
LIC. JUAN ENRIQUE SALDAÑA PEREZ	COORDINADOR DEL CLUB DE INFORMATICA
ING. RAMIRO RENE ELIZONDO ARIZPE	COORDINADOR EXTENSION LINARES
LIC. JUAN FRANCISCO BAZALDUA AGUILAR	SUB-COORDINADOR EXTENSION LINARES
C.P. HILDA JASSO ARRAMBIDE	COORDINADOR EVENTOS CULTURALES
LIC. ARTURO THOMAS GARCIA	COORDINADOR DE ASUNTOS ESTUDIANTILES
ING. ERNESTO CORTAZAR MARTINEZ	COORDINADOR DEPORTIVO
C.P. JOSE LUIS ALVAREZ PIÑONES	SUB-COORDINADOR DEPORTIVO
LIC. RAUL DAVILA GARZA	COORDINADOR DE LA CARRERA DE L.A.E
C.P. JUAN E. GONZALEZ BURNES	COORDINADOR DE LA CARRERA DE C.P.
LIC. ELIUD PALACIOS TREVIÑO	COORDINADOR DE LA CARRERA DE L.I.A.
LIC. JOSE LUIS VALDEZ ESPINOSA	COORDINADOR TURNO MATUTINO
LIC. JUAN MOISES ARIAS NIEVES	COORDINADOR TURNO VESPERTINO
LIC. FELIPE C. MARTINEZ ALCANTARA	COORDINADOR TURNO NOCTURNO
LIC. LETICIA ALVARADO RANGEL	JEFE DE ORIENTACION VOCACIONAL
C.P. HUMBERTO INFANTE CASTAÑEDA	JEFE DE APOYO DE MEDIOS DE ENSEÑANZA
LIC. MARTHA LETICIA LOPEZ GUERRA	JEFE DE RELACIONES PUBLICAS
LIC. MA. EUGENIA GARCIA DE LA PEÑA	JEFE DE RECURSOS HUMANOS
LIC. NELLY GUADALUPE VELA PEÑA	JEFE DE ESCOLAR Y DE ARCHIVO
LIC. JUAN FRANCISCO OCAÑAS JUAREZ	JEFE DE SERVICIOS GENERALES
C.P. JOSE A. MARTINEZ GONZALEZ	JEFE DE SERVICIO SOCIAL Y BECAS
C.P. RODOLFO ROCHA NUÑEZ	JEFE DE ABASTECIMIENTOS
ING. ERENDIRA J. MARTINEZ ALCANTARA	JEFE DIVISION EXTENSION DEL C.I.A.D.
C.P. ALEJANDRO LICEA TORRES	JEFE DE EDUCACION CONTINUA
LIC. CLEMENTE GAYTAN VIGIL	JEFE DE APOYO A LA DOCENCIA
C.P. MARIA TERESA NUÑEZ ELIZONDO	JEFE DE LIBRERIA



C.P. Ramiro Soberón Pérez
Director



ÍNDICE

	PAGINA
Mensaje.....	1
Secretaria Académica	19
Examen de Oposición de Cátedra.....	21
Exámenes de Selección para Alumnos Ajenos.....	21
Honor al Mérito Académico.....	22
Sistema de Enseñanza Superior Personalizada.....	32
Secretaria Administrativa	34
Inscripciones Febrero 96 - Julio 96.....	35
Inscripciones Agosto 96 - Enero 97.....	36
Población Escolar por Periodos.....	36
Unidad Linares.....	37
Proceso de Titulación.....	38
Departamento de Escolar y de Archivo.....	40
Recursos Humanos.....	43
Abastecimientos.....	44
Servicios Generales.....	45
Secretaria de Servicios Educativos	49
Entrega de Cartas de Pasante.....	52
Servicios Informativos.....	53
Actividades recreativas y de superacion.....	54
Deportes.....	56
Culturales.....	60
Perfil de nuestros estudiantes.....	62
Medios de Enseñanza.....	63
Relaciones Publicas	64
Otros eventos.....	71
Club de Informática	75
Centro de Informática	83
Centro de Investigación y Apoyo a la Docencia	85
Extension Linares	87
Posgrado	92
Informe Financiero	112



FACPYA

DIRECCIÓN GENERAL DE BIBLIOTECAS

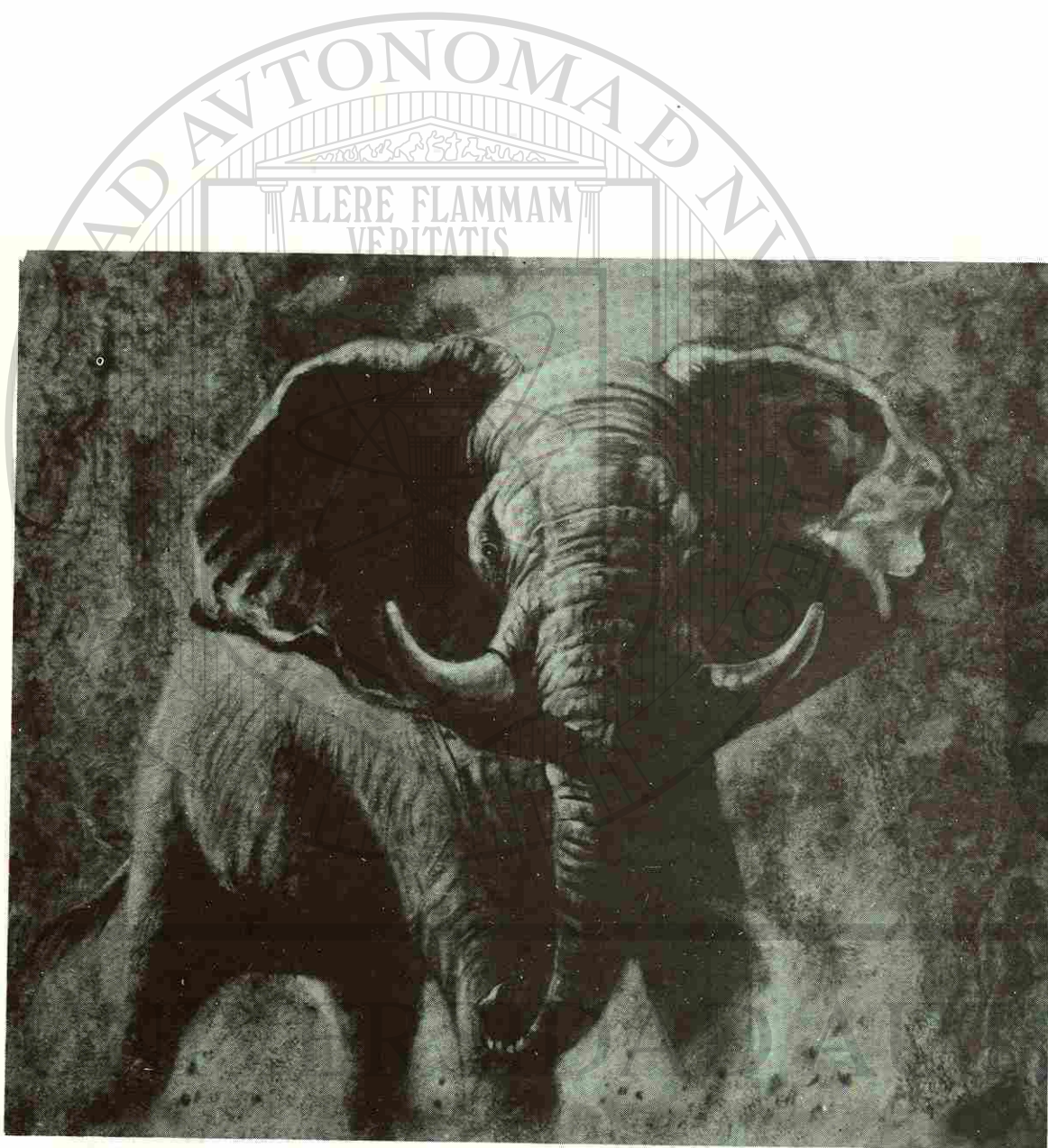

DIRECCIÓN GENERAL DE BIBLIOTECAS

En el período escolar Agosto de 1996 a Enero de 1997, se atendieron 14,253 alumnos en el nivel Licenciatura. De éstos, 2,871 fueron de nuevo ingreso a la Facultad. En el

HONORABLE JUNTA DIRECTIVA:

Para cumplir los mandatos de la Ley Orgánica de la Universidad Autónoma de Nuevo León y del Reglamento Interno de esta Facultad de Contaduría Pública y Administración, en mi condición de Director, me presento respetuosamente ante ustedes, para informar sobre los resultados obtenidos y las actividades efectuadas en esta Facultad, de Enero a Diciembre de 1996.

La población escolar a nivel Licenciatura, en el semestre Febrero - Julio de 1996, fué de 12,779 alumnos, de los cuales, 12,551 se concentraron en esta Ciudad Universitaria y 228 alumnos en la Unidad Linares. En el sistema escolarizado o tradicional, se inscribieron 10,520 estudiantes y en el Sistema de Enseñanza Superior Personalizada 2,259 alumnos, que representan el 17% del total de inscritos en este período.

En el sistema escolarizado se inscribieron 5,018 alumnos en la Licenciatura de Contaduría Pública, que representan el 48% del total; 1,647 alumnos, el 16% en la Licenciatura de Administración; 1,115 en Informática Administrativa, que es el 11%, y 2,740, el 25% en los semestres comunes de primero y segundo, dado el avance a esta fecha, de la implantación del reformado plan de estudios que entró en vigor en Septiembre de 1995.

sistema escolarizado se inscribieron 4,635 alumnos en la carrera de Contador Público; 1,539 en Administración; 1,044 en Informática Administrativa, y 4,698 en los tres primeros semestres comunes. En el Sistema de Enseñanza Superior Personalizado se registraron 2,337 alumnos en las tres licenciaturas que se imparten.

De Enero a Diciembre de 1996, recibieron su título de licenciatura 1,184 alumnos, de los cuales, 859 fueron de la carrera de Contador Público, 179 de Administración y 146 de Informática Administrativa.

La Escuela de Posgrado registró en el tetramestre Enero - Abril de 1996, 979 alumnos; en el período Mayo-Agosto, 952 estudiantes; y 1,033 en Septiembre - Diciembre. Estas inscripciones incluyen alumnos en programas completos de maestría, más los alumnos que se inscriben con la intención de aprobar solamente dos ó tres materias.

El total de alumnos inscritos en programas completos de maestría continuó creciendo en forma acelerada, en virtud de las mejoras académicas introducidas en cada uno de los planes que se ofrecen: Maestría en Contaduría Pública; Maestría en Administración de Empresas; Maestría en Administración Pública, y Maestría en Informática Administrativa.

Los alumnos inscritos en la maestría completa en el primer período de 1996 fueron 383; en el segundo período fueron 461, y sumaron 511 en Septiembre - Diciembre de

1996. Respecto a cada tetramestre del año anterior los incrementos fueron de 26%, 39%, y 32% respectivamente. Si se toma en cuenta el período de esta administración a mi cargo en FACPYA, se tiene que de Enero de 1992 en que se registraron 166 alumnos, a Diciembre de 1996, el incremento de la población inscrita en programas completos de maestría ha sido del 208%. Derivado de lo anterior, la composición de la población total se ha modificado en los últimos cinco años. Mientras en Enero de 1992 los alumnos con la idea de cursar la maestría completa representaron el 14%; en Septiembre de 1996 conformaron casi el 50%.

Durante 1996, 90 alumnos completaron los créditos exigidos en cada maestría. Hubo 8 alumnos que presentaron y aprobaron el examen profesional, para obtener el grado de maestría. De estos alumnos graduados, 5 son extranjeros: 3 nicaraguenses, 1 dominicano y 1 panameño.

Para satisfacer la necesidad de docentes de nuestra población escolar, la Facultad contó al mes de Septiembre de 1996 con 341 maestros en las tres licenciaturas, y 61 docentes en la Escuela de Posgrado.

A nivel Licenciatura es grato informar a ustedes que el ausentismo magisterial se ha reducido drásticamente. Los maestros que trabajan en los primeros semestres bajo el sistema EXAC, tuvieron una excelente asistencia a clases. Como consecuencia de esto, por imitación y por una mayor responsabilidad, los maestros que operan bajo el sistema antiguo, también redujeron notoriamente este mal, que

tantos años estuvo arraigado en nuestra escuela. En poco tiempo más, podremos decir lo que desde hace 5 años se repite en nuestro posgrado: El ausentismo magisterial que tanto azotaba el nivel licenciatura y tanto perjudicaba a los estudiantes de FACPYA: es cosa del pasado.

Con la ayuda de todos, estamos ganando la batalla al ausentismo. Cada vez son más los casos de maestros cumplidos y puntuales en sus aulas. Destaco sin embargo, la regularidad y el sentido de responsabilidad de los maestros de Licenciatura que tuvieron asistencia perfecta en sus clases, durante los dos períodos semestrales de 1996. Mi felicitación sincera a los 69 maestros del primer semestre de 1996 y a los 75 maestros del segundo semestre de 1996, que tuvieron 100% de asistencia a sus clases. Ser cumplidos en sus obligaciones, es una lección más, que están dando a sus alumnos. Los nombres de los maestros, ejemplo para todos, aparecen en el interior de este informe. Mi más sincera felicitación también, a todos los maestros de posgrado por su asistencia perfecta a clases.

Una de las características principales del sistema EXAC es el cambio perpetuo. El cambio para mejorar tanto los resultados como los procesos académicos que se viven día a día, en esta Facultad. Si bien es cierto, que nos produce gozo el habernos liberado de las enfermedades llamadas ausentismo magisterial e incumplimiento de los programas de estudio de cada materia; debemos siempre buscar nuevas metas para obligarnos a ser mejores maestros cada día. Es

así que, ya no debemos conformarnos con que nuestros maestros tengan asistencia perfecta o bajos índices de ausentismo. Si buscamos la mejora continua, ésto ya no es suficiente. Necesitamos elevar la calidad de nuestros servicios docentes y administrativos. Todos sabemos que la calidad se mide. En nuestro caso, como maestros, la calidad se mide en función del grado de satisfacción que generamos en nuestros alumnos. Desde que entró en operación el sistema EXAC en posgrado, hace 5 años, y en licenciatura en Agosto de 1995, comenzamos a medir la calidad de nuestros docentes. Es muy satisfactorio para mí, informar a ustedes, que el índice de calidad ponderado promedio de los maestros de posgrado, fué de 87 puntos en base a 100 en el anterior período escolar de Septiembre - Diciembre de 1996. Los incrementos en estos índices han sido sostenidos desde 1992. En el período de Septiembre - Diciembre de 1996, prácticamente el 50% de los maestros / aula, obtuvieron una excelente calificación igual o superior a 90 en base 100.

A nivel Licenciatura, en el semestre que se inició en Septiembre de 1995, los maestros que trabajaron bajo el sistema EXAC obtuvieron un índice promedio de 71.6 en base 100. En el primer semestre de 1996, alcanzamos una calificación de 73, y en el segundo semestre de 1996 llegamos a una calificación de 76 puntos. Estamos conscientes de que nos falta mejorar nuestra calidad como docentes, pero tenemos la certeza de encontrarnos en el camino correcto. Nos estimula el hecho de ver que la tendencia es hacia la alza en los tres semestres que hemos vivido bajo el enfoque EXAC. Nos alienta observar la actitud positiva, el

compromiso, y el entusiasmo con que los maestros EXAC asisten a sus cursos de capacitación y a sus aulas a impartir clases. Estamos en el camino de la mejora continua. Con la participación responsable y comprometida de todos los maestros y alumnos; continuaremos mejorando. Si durante años hemos estado festejando a los maestros con asistencia perfecta, hoy nos sentimos orgullosos y con gran gozo reconocemos a los maestros que ofrecen servicios docentes de alta calidad a sus estudiantes. Los nombres de los 39 excelentes maestros que el semestre pasado impartieron cursos de 1 al 3 semestre EXAC, que obtuvieron de parte de sus alumnos un índice de calidad igual o superior a 90 puntos en base 100, aparecen en el interior de este informe.

He dado instrucciones para que de la misma manera que hacemos un reconocimiento público a los mejores estudiantes de cada grupo, se reconozca el mérito académico de los mejores maestros. Se publicará a partir de este semestre, en el Cuadro al Mérito Académico, no solo a los cinco mejores alumnos de cada grupo, sino también al mejor maestro de cada grupo, según la evaluación de sus propios estudiantes. El sistema EXAC, coloca a cada maestro en el lugar que le corresponde. Bueno y justo es, que la comunidad de FACPYA reconozca quienes son sus mejores maestros, en opinión de los mejores jueces: sus alumnos.

El trabajo de la administración es facilitar los procesos y los resultados de calidad. Los triunfos académicos, los goles, los anotan los maestros y los estudiantes en las aulas mediante su esfuerzo diario.

A fin de contribuir a elevar la calidad del personal docente, la administración a mi cargo continuó operando la política de becar a todos los maestros con deseos de efectuar estudios de posgrado, ya sea en forma de programas de maestría, diplomados o seminarios, dentro o fuera de esta Facultad. En 1996 concedimos 140 becas de 100% a maestros que cursan programas de maestría en nuestra escuela de Posgrado. El valor monetario de estas becas ascendió a 272 mil pesos. Este es uno de los objetivos fundamentales del posgrado: ser un proveedor de buenos maestros. Nos satisface que cada vez más nuestros maestros busquen ampliar sus conocimientos. No nos cansaremos de estimular y animarles a elevar su nivel profesional. El fin es noble. Sabemos que transmitirán más adelante sus aprendizajes. Ser cada día mejores, para enseñar mejor, para servir mejor a nuestros estudiantes, debe ser la práctica constante y un atributo invariable en todos los maestros de FACPYA.

Por otra parte, en un esfuerzo sin precedente, para estimular a maestros y estudiantes a efectuar estudios de posgrado, a cursar diplomados y a participar en seminarios y conferencias, durante 1996 concedimos más de 500 becas, con un importe total de 1.9 millones de pesos, incluyendo el costo de las 140 becas mencionadas anteriormente. En adición, concedimos becas de nivel licenciatura por un valor de 597 mil pesos.

En espléndido acto efectuado el 15 de Mayo, celebramos los 10, 15, 20, 25 y 30 años de vida magisterial en esta Facultad, de distinguidos maestros que durante años han guiado y alentado a miles de estudiantes. A cada uno de tales maestros, cuyos nombres también se mencionan en el interior de este informe, les expreso mi sincero agradecimiento, por la constante filantropía mostrada en nuestras aulas.

En Octubre de 1991, durante la ceremonia en que tomé posesión de la Dirección de esta escuela, manifesté el propósito de "hacer de FACPYA una institución de vanguardia, para egresar los profesionistas de negocios que nuestro país reclama". También manifesté: Por ahora tengo poco que decir, espero tener mucho que informar". Sabía que el reto era grande, pero también veía que era viable. Sabía que no estaría solo en la aventura. Para vencer el reto me acompañarían mis maestros y mis alumnos. Contaba con ustedes. No me equivoqué. Estaba en lo cierto, sigo y seguiré contando con ustedes. Los cambios positivos que se han operado en la mayoría de nuestros alumnos y maestros me alienta a seguir adelante. El espíritu de superación y de trabajo académico que se observa día a día, durante los semestres y aún en época de vacaciones, nos motiva a redoblar esfuerzos; el trabajo en equipo y la unión dentro de las academias de esta Facultad, han arrojado resultados tan impresionantes que están cambiando en gran medida la imagen de nuestra escuela. Estamos viviendo y somos parte activa de la refundación de FACPYA. Con el esfuerzo y buena voluntad de la gran mayoría de los maestros y alumnos estamos transformando nuestra escuela. Si antes

FACPYA era conocida por la limitada calidad de sus sistemas y programas de estudio, ahora somos ejemplo a seguir en varios aspectos, para las escuelas y facultades de la U.A.N.L.. Están siguiendo los sistemas de trabajo que hemos diseñado aquí. No lo digo yo, lo dicen nuestras más altas autoridades universitarias y los Directores de otras escuelas que utilizan nuestros sistemas de trabajo. Imagen semejante estamos dando fuera de nuestra Universidad, fuera de nuestro Estado y aún fuera de México. Los convoco a que continuemos trabajando unidos. Que continuemos caminando juntos en lo que resta de la jornada, para beneficio de nuestros alumnos, de la sociedad y de nosotros mismos; maestros de esta Facultad.

Durante 1996 el Consejo Técnico analizó y decidió sobre el calendario de actividades de FACPYA. Se modificó el concepto de los cursos de inducción para los alumnos de nuevo ingreso a la licenciatura. El nuevo esquema de éstos fué de gran aceptación y provecho para los alumnos. A efecto de motivar a los estudiantes, se continuó con la práctica de reconocer en público en una ceremonia especial a los mejores 5 alumnos de cada grupo de cada semestre. A este evento asistieron los padres de familia como invitados y testigos de honor. Felicitaciones a todos los alumnos que durante 1996 se hicieron merecedores de esta distinción. Nuestra exhortación a todos los estudiantes, para que se preparen con ahínco todos los días del semestre: desde el primero hasta el último. Estudien más para saber más. Para ser más. Para servir más. Para valer más.

También durante 1996, se elevó considerablemente la eficiencia del personal docente en el SESP, en el ofrecimiento de asesorías a los alumnos. Así mismo, se diseñó un nuevo sistema de elaboración de exámenes, orientado a buscar una mejor preparación del estudiante y una revisión de exámenes más rápida y objetiva.

Dentro del programa Visión Empresarial, que tiene el propósito de complementar la preparación técnica que reciben los alumnos en el aula, se llevaron a cabo 7 conferencias, con exponentes de reconocido prestigio nacional e internacional. Con el mismo propósito, 1,256 alumnos tuvieron la oportunidad de visitar empresas de la localidad para conocer sus metas, sus operaciones, sus retos, oportunidades y soluciones.

En la Unidad Linares, se ofrecieron 4 conferencias. Se inauguró el Club de Informática de ese lugar con 33 computadoras IBM 386, conectadas en red y un servidor PC/90, donde se impartieron 5 cursos diferentes. Los programas de estudio que se ofrecen en esta unidad, tanto de nivel licenciatura como de posgrado, se desarrollaron satisfactoriamente.

Para cubrir las necesidades de los alumnos y maestros, nuestro Club de Informática adquirió 112 computadoras Pentium (586). También se adquirieron 2 equipos portátiles. Se aumentó de 80 a 96 el número de extensiones telefónicas, y se instalaron 22 nuevos servicios de red y telefonía, para mejorar la comunicación tanto del personal, como de los

equipos de computo de todas las áreas administrativas. Iniciamos como plan piloto, el envío de boletas de calificaciones a los domicilios de los alumnos del sistema EXAC.

Se brindó apoyo técnico a la Escuela Alvaro Obregón para mejorar su sistema de información escolar. El sistema de valuación de la calidad de los maestros, que fué desarrollado por FACPYA, fué implementado en todas las escuelas preparatorias y está implementado en varias Facultades de nuestra U.A.N.L.. El Club de Informática llevó a cabo en el mes de Julio, el Décimo Cuarto Curso Computacional Infantil, donde se atendió a 200 niños. Además, durante 1996, se desarrollaron 54 talleres para alumnos y maestros para enseñar el uso de diferentes paquetes y herramientas tales como Windows 95, Internet, Unix, Progress, Office95 (Word, Excel, Power Point, Proyect, Visual Basic, Microship, Diseño de Páginas en Internet, etc.). Durante 1996, se otorgaron 5,896 cuentas de Internet a estudiantes y maestros de licenciatura y posgrado. Durante el mes de Diciembre, en coordinación con la Secretaría de Educación del Gobierno del Estado de Nuevo León, fuimos sede del "Quinto Congreso Internacional de Telecomunicaciones/Multimedia en la Educación". En nuestro Club de Informática se celebraron todos los talleres programados para este Congreso. Se proporcionaron Instructores y atendimos a 1,200 personas de diferentes países.

La Biblioteca ofreció sus servicios de: préstamo de libros para consulta en la sala de lectura como para llevarse al domicilio. El programa Emprendedor que llevamos en la escuela, continuó cumpliendo su objetivo de mostrar a los alumnos un camino más al éxito, mediante la creación de empresas.

Por otra parte, el Centro Nacional de Evaluación para la Educación Superior (CENEVAL), designó sede a nuestra Facultad, para realizar exámenes de Calidad Profesional para Contaduría y Administración. Los días 6 y 7 de Septiembre se efectuaron estos exámenes y se distinguió por sus resultados a nivel nacional, a nuestro estudiante, Adonai Baruc Hernández Celedón.

Una vez más, nuestros deportistas barrieron en diferentes competencias intrauniversitarias. Se obtuvieron 11 campeonatos y 3 subcampeonatos. Resultamos campeones en atletismo, tenis, karate-do, futbol soccer, softbol femenino, basquetbol varonil, basquetbol femenino, futbol novatos, futbol femenino, voleibol femenino y softbol varonil. Además fuimos subcampeones en voleibol varonil y basquetbol varonil y femenino. Felicidades a todos nuestros deportistas. También se desarrollaron todas las actividades programadas en jazz, aerobics y para la rondalla de nuestra Facultad. La estudiante Erika Nuding Martínez de esta escuela, resultó electa Srita. Universidad. En el certamen Universidad Canta, resultaron ganadores nuestros estudiantes Federico Alcérreca y Luis Antonio Castro como intérpretes, y como autor, el estudiante Celso Flores Martínez. No cabe duda;

FACPYA tiene presencia y se hace notar en los escenarios académicos, culturales, sociales y deportivos de nuestra Universidad. En horabuena.

Para prestar primeros auxilios médicos a los alumnos, maestros y demás personal que labora en la Facultad, se construyó y se puso en operación un bien equipado módulo de atención médica. Se continuó con gran éxito, el trabajo del Centro de Autoaprendizaje de Idiomas (CADI). Se construyó y puso en operación una espléndida biblioteca en Posgrado. Ahí mismo, gracias a la optimización del espacio, se remodelaron y ampliaron las oficinas administrativas, la sala de maestros y se creó el recinto para el Instituto de Negocios. Durante todo el año se dió mantenimiento preventivo y correctivo a todos los espacios, instalaciones y equipos de la Facultad.

La comunidad profesional y empresarial también se vió favorecida por las acciones de FACPYA. Durante 1996, llevamos a cabo cursos, talleres y diplomados sobre aspectos fiscales organizados por el Centro de Investigaciones y Apoyo a la Docencia.

En la División Posgrado, se ofrecieron con gran éxito los diplomados en "Implantación y Administración de ISO 9000" y el de "Valuación Integral". En Abril de 1996 se concluyó el "Programa de Actualización Profesional en Administración Pública" para funcionarios del más alto nivel organizacional del Municipio de San Nicolás de los Garza, N.L.. Durante el mes de Diciembre, se desarrolló un

programa de capacitación para funcionarios del Instituto Mexicano del Petróleo sobre "Marco Legal, Fiscal y Comercial de Operaciones en Organismos Descentralizados". Además de lo anterior, se llevaron a cabo 39 Seminarios y Conferencias ofrecidos por 43 prestigiados académicos, profesionistas y hombres de negocios de Estados Unidos de América (24), de Francia (1) y de la localidad (8). Las fechas y los nombres de los expositores se presentan en el interior de este informe.

Durante 1996, se continuó con excelentes logros el programa de internacionalización de FACPYA. En Abril y en Agosto tuvimos la visita de un grupo de estudiantes y profesores de la Universidad Estatal del Suroeste de Texas de San Marcos, quienes tuvieron sesiones de trabajo con nuestros estudiantes y maestros de la licenciatura y del posgrado. En Noviembre, un grupo de estudiantes nuestros visitó esta misma Universidad, así como la Universidad de Texas en Austin. En esta visita se tuvo la oportunidad de interrelacionarnos con directivos y socios de la Cámara Hispánica de Comercio en Texas, a quienes se les presentó junto a los académicos de la Universidad de Texas, un proyecto de investigación conjunta entre estudiantes y maestros de ambas Universidades, para detectar, definir y recomendar a las autoridades correspondientes, áreas de oportunidad para hacer más fluído el intercambio de bienes y servicios entre los dos países. Esta iniciativa fué aceptada y de conseguir los fondos necesarios, podríamos comenzar a trabajar este proyecto durante el primer semestre de 1997.

En el mes de Julio, 4 estudiantes de posgrado y 1 de licenciatura participaron en un programa académico sobre Políticas de Negocios, que se llevó a cabo en la Universidad Estatal de Colorado, donde tuvieron la oportunidad de interactuar estrechamente con estudiantes de la maestría en Negocios de esa Universidad. Además, la Lic. Martha López, maestra de esta Facultad, tuvo la oportunidad de realizar cursos de verano en Planeación Estratégica en esa misma Universidad Estatal de Colorado. Así mismo, se establecieron las bases y se firmó un convenio de colaboración entre dicha Universidad y la nuestra. Durante 1997 esperamos iniciar 2 proyectos conjuntos al amparo de dicho convenio.

En el mes de Octubre, FACPYA participó en la Reunión anual de Directores de Escuelas de Negocios del Medio Oeste de E.U.A. que se celebró en Kansas City, Mo.. La escuela de posgrado participó activamente en la Primera Conferencia Binacional México - E.U.A. de Instituciones de Educación Superior en Administración Pública, celebrada en la Ciudad de México. En Noviembre estuvimos en la Escuela de Negocios de la Universidad Panamericana de Edimburg, Texas, con quienes iniciamos relaciones para participar en un programa de intercambio de estudiantes con 2 Universidades de E.U.A. y 2 de Canadá. Lo anterior, dentro de un programa de movilidad estudiantil patrocinado por el Secretariado del Tratado de Libre Comercio.

1996 fue un año pleno de trabajo y de buenos resultados. La actitud positiva, reflexiva y propositiva de nuestros

maestros y estudiantes fue decisiva. Se trabajó intensamente y se cosecharon buenos frutos. Los maestros que trabajan bajo el esquema EXAC cumplieron satisfactoriamente: asistieron y participaron activamente en las 3 semanas de capacitación previas al inicio de cada semestre; elaboraron cronogramas de sus materias; cumplieron con sus cursos; elaboraron los reactivos correspondientes y participaron en las juntas quincenales de evaluación y seguimiento. Por todo ello, en 1996 iniciamos un programa interno de estímulos económicos relacionado con los resultados y participación de cada maestro que trabaja bajo el sistema EXAC. Nuestro deseo es que EXAC reconozca también en lo económico el trabajo y los resultados de sus maestros. Tenemos bien afinado el esquema financiero. Buscamos, encontramos, hemos trabajado, y seguiremos trabajando para que opere la fuente de los fondos monetarios necesarios para compensar económicamente a los maestros cumplidos. Tenemos la idea de que con el esfuerzo de todos, EXAC sea también, una ayuda económica, periódica y constante para sus maestros.

FACPYA sigue avanzando por el esfuerzo de sus maestros y alumnos. Se elaboran libros y materiales didácticos adecuados a los nuevos programas de estudio. Los maestros se interesan cada vez más por sus alumnos. Los alumnos trabajan cada día para responder mejor a las exigencias escolares. Este es el camino. Así podremos egresar profesionistas que compitan con ventaja en el mercado laboral caracterizado por la economía global. En FACPYA tenemos buenos estudiantes. Hagámoslos excelentes profesionales. Gracias maestros por contar con su

apoyo. Gracias también a las altas autoridades de nuestra Universidad por su gran ayuda. Nobleza obliga. El interés mostrado en los asuntos de FACPYA, nos obliga a acelerar el paso.

FACPYA vive una época académica, como nunca antes se había visto en esta Facultad. Los hechos lo demuestran. Las comparaciones son favorables a esta época, gracias al esfuerzo conjunto de los que aquí convivimos. La modorra académica ha sufrido una gran derrota. Ciertamente, en una comunidad tan grande como ésta, quedan y surgen continuamente problemas por resolver. Con la infraestructura académica desarrollada en los últimos 5 años; con la inteligencia unida de todos; y con una actitud positiva y madura; estoy seguro que cualquier problema que se presente será vencido. Nada debe impedir el avance académico sostenido de FACPYA. En la búsqueda de este mejoramiento académico, trabajemos con honestidad, unidos y en armonía.

Cada elemento, cada miembro de esta Facultad tiene una función específica y una misión de importancia que cumplir:

Mientras unos enseñan, otros aprenden, y otros administran. Todos servimos a otros. Todos tenemos que ayudar a otros. Que el amor al prójimo, y el deseo de superación académica, sea sin fingimientos. La mejora continua requiere que seamos inteligentes; maduros emocionalmente; fervientes en el espíritu universitario; sirviendo siempre a nuestros

estudiantes, maestros y a la comunidad en general. Seamos constantes en nuestros deberes académicos; compartiendo siempre nuestros conocimientos; practicando el respeto, la paciencia, la tolerancia y la humildad con nuestros semejantes; buscando la armonía y lo mejor para los demás. Trabajemos sin contiendas ni vanaglorias. Busquemos siempre hacer el bien en paz.

En la búsqueda del mejoramiento académico de FACPYA, debemos trabajar cada vez más unidos. Las divisiones causadas por sentimientos negativos siempre rendirán malos resultados. Por ello, en FACPYA, debemos desterrar las raíces de egoísmo, envidia, amargura y de soberbia académica. Apreciemos cada vez más, la riqueza y la diversidad de profesiones e ideas académicas que practican nuestros maestros. Son activos muy valiosos de nuestra Facultad. Unamos todavía más nuestros esfuerzos. Aumentemos nuestra capacidad para trabajar en equipo. Somos una sola Facultad. Somos una sola organización. Cada uno de nosotros somos importantes en FACPYA. Cada quien tiene una tarea importante que realizar. Cada quien tiene una misión que cumplir. Trabajemos en armonía, como elementos de un solo cuerpo. Trabajemos en paz, para continuar mejorando el nivel académico de FACPYA y continuar alentando la flama de la verdad.

VIVA FACPYA.

**C.P. RAMIRO SOBERON PEREZ
FEBRERO 28 DE 1997**

SECRETARIA ACADEMICA

La Secretaría Académica, es un departamento fundamental en todas las actividades de nuestra Facultad. El trabajo desarrollado en esta, requiere de la suma de esfuerzos de las personas que la integran para poder eficientizar los servicios prestados dada la gran cantidad de alumnos y maestros se requiere, que su personal aporte: dedicación, tiempo, espíritu de servicio, conocimientos y una gran vocación para coordinar de manera correcta todas las actividades y funciones propias, sin menoscabo de los derechos de maestros y estudiantes.

Esta Secretaría en coordinación con la Secretaría Administrativa, elaboró y definió los períodos de exámenes ordinarios y extraordinarios, ajustándose estrictamente a los que establecen los reglamentos escolares y garantizando el derecho a revisión de examen, propio de los estudiantes.

Ha sido preocupación continua de esta Secretaría y del Departamento Escolar y Archivo, exhortar a los maestros para que entreguen las actas de exámenes dentro de las 72 horas la celebración de cada examen, para no interrumpir la eficiencia de los servicios prestados.

Se han realizado juntas periódicas de cada una de las áreas, para intercambiar ideas, opiniones y tomar los acuerdos que sean necesarios para mejorar nuestros programas, presentar nuevos libros de texto y todo aquello que pueda producir un mejor rendimiento académico.

INFORME DE LA MARCHA DEL PROGRAMA EXELENIA ACADEMICA (EXAC)

Durante el año de 1996 continuó la implantación del nuevo plan de estudios denominado EXAC. Las actividades de la Secretaría Académica con respecto a dicho plan fueron:

- Convocar a maestros para la capacitación de los nuevos semestres incorporados.
- Selección de maestros para los nuevos semestres.
- Selección de maestros para formar el comite de auditoría para evaluar los grupos.
- Selección de maestros para realizar las guardias durante los exámenes.
- Supervisar la elaboración y revisión de exámenes.
- Coordinar actividades con el Centro de Evaluación de la U.A.N.L.

estudiantes, maestros y a la comunidad en general. Seamos constantes en nuestros deberes académicos; compartiendo siempre nuestros conocimientos; practicando el respeto, la paciencia, la tolerancia y la humildad con nuestros semejantes; buscando la armonía y lo mejor para los demás. Trabajemos sin contiendas ni vanaglorias. Busquemos siempre hacer el bien en paz.

En la búsqueda del mejoramiento académico de FACPYA, debemos trabajar cada vez más unidos. Las divisiones causadas por sentimientos negativos siempre rendirán malos resultados. Por ello, en FACPYA, debemos desterrar las raíces de egoísmo, envidia, amargura y de soberbia académica. Apreciemos cada vez más, la riqueza y la diversidad de profesiones e ideas académicas que practican nuestros maestros. Son activos muy valiosos de nuestra Facultad. Unamos todavía más nuestros esfuerzos. Aumentemos nuestra capacidad para trabajar en equipo. Somos una sola Facultad. Somos una sola organización. Cada uno de nosotros somos importantes en FACPYA. Cada quien tiene una tarea importante que realizar. Cada quien tiene una misión que cumplir. Trabajemos en armonía, como elementos de un solo cuerpo. Trabajemos en paz, para continuar mejorando el nivel académico de FACPYA y continuar alentando la flama de la verdad.

VIVA FACPYA.

**C.P. RAMIRO SOBERON PEREZ
FEBRERO 28 DE 1997**

SECRETARIA ACADEMICA

La Secretaría Académica, es un departamento fundamental en todas las actividades de nuestra Facultad. El trabajo desarrollado en esta, requiere de la suma de esfuerzos de las personas que la integran para poder eficientizar los servicios prestados dada la gran cantidad de alumnos y maestros se requiere, que su personal aporte: dedicación, tiempo, espíritu de servicio, conocimientos y una gran vocación para coordinar de manera correcta todas las actividades y funciones propias, sin menoscabo de los derechos de maestros y estudiantes.

Esta Secretaría en coordinación con la Secretaría Administrativa, elaboró y definió los períodos de exámenes ordinarios y extraordinarios, ajustándose estrictamente a los que establecen los reglamentos escolares y garantizando el derecho a revisión de examen, propio de los estudiantes.

Ha sido preocupación continua de esta Secretaría y del Departamento Escolar y Archivo, exhortar a los maestros para que entreguen las actas de exámenes dentro de las 72 horas la celebración de cada examen, para no interrumpir la eficiencia de los servicios prestados.

Se han realizado juntas periódicas de cada una de las áreas, para intercambiar ideas, opiniones y tomar los acuerdos que sean necesarios para mejorar nuestros programas, presentar nuevos libros de texto y todo aquello que pueda producir un mejor rendimiento académico.

INFORME DE LA MARCHA DEL PROGRAMA EXELENIA ACADEMICA (EXAC)

Durante el año de 1996 continuó la implantación del nuevo plan de estudios denominado EXAC. Las actividades de la Secretaría Académica con respecto a dicho plan fueron:

- Convocar a maestros para la capacitación de los nuevos semestres incorporados.
- Selección de maestros para los nuevos semestres.
- Selección de maestros para formar el comite de auditoría para evaluar los grupos.
- Selección de maestros para realizar las guardias durante los exámenes.
- Supervisar la elaboración y revisión de exámenes.
- Coordinar actividades con el Centro de Evaluación de la U.A.N.L.

SECRETARIA ACADEMICA

PROGRAMA EXAC

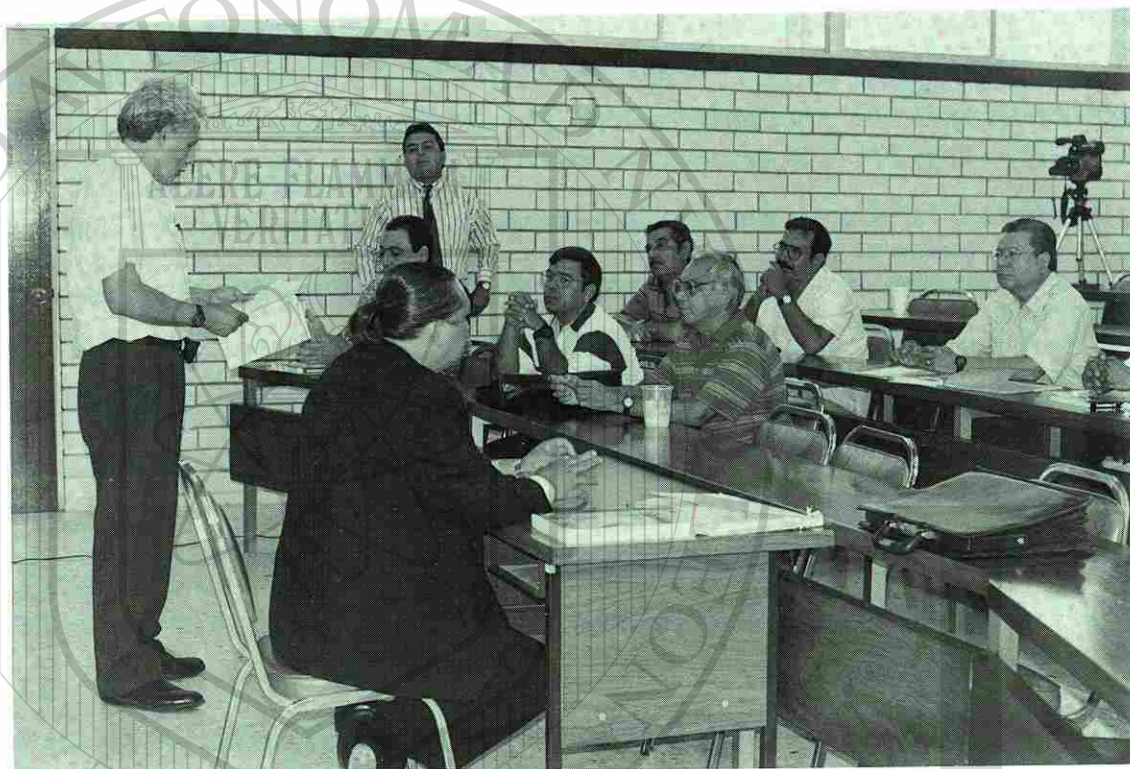

SECRETARIA ACADEMICA

EXAMEN DE OPOSICIÓN DE CÁTEDRA

De acuerdo con el Reglamento vigente y con el propósito de seleccionar nuevos Docentes, se aplico en el presente año un solo examen de oposición, el cual se celebro el :

13 de julio de 1996

Total de 34 aspirantes de los cuales aprobaron 19.

EXÁMENES DE SELECCIÓN DE ALUMNOS AJENOS

Se aplicaron dos exámenes de selección, para determinar que alumnos de otras Universidades pudieran ser admitidos en nuestra Facultad, en las siguientes fechas:

Primer examen

6 de Julio de 1996

Segundo examen

7 de Diciembre de 1996

CURSO INDUCTIVO

En el semestre Agosto'96 - Enero'97 este curso se desarrollo por primera vez bajo un esquema de sesiones masivas, las que se llevaron a cabo en el Auditorio Principal de nuestra facultad, durante el período del Lunes 29 de Julio al 12 de Agosto de 1996, cubriéndose los temas que se detallan a continuación :

- 1.- Historia, Misión y Objetivos de la Facultad.
- 2.- Organización Académica y Administrativa de la Facultad.
- 3.- Licenciatura en Contaduría Pública.
- 4.- Licenciatura en Administración.
- 5.- Licenciatura en Informática Administrativa.
- 6.- Servicios de la Facultad.
- 7.- Información del Proyecto Excelencia Académica (EXAC).
- 8.- Servicios de Apoyo a Estudiantes.
- 9.- Sistema de Enseñanza Superior Personalizado (SESP)
- 10.- Metodología de Estudio.

SECRETARIA ACADEMICA

HONOR AL MÉRITO ACADÉMICO

Como lo señala el Art.75, Inciso XIII de nuestro Reglamento Interno, al finalizar los dos semestres que comprenden el presente informe, se realizo la ceremonia de premiación con los primeros cinco lugares de cada grupo, otorgándoles un diploma alusivo, con el fin de estimularlos a seguir superándose dentro de sus estudios. Fueron testigos de Honor de este evento, los Padres de Familia.

ESTADÍSTICA DE MEJORES PROMEDIOS DEL PERÍODO FEBRERO - JUNIO '96

Turno Matutino

Lugares

Carreras	1ro.	2do.	3ro.	4to.	5to.	Totales
AREA COMUN	13	8	5	3	1	30
LICENCIADO EN ADMINISTRACION	8	7	6	6	5	32
CONTADOR PUBLICO	25	24	20	17	15	101
LICENCIADO EN INFORMATICA ADMINISTRATIVA	7	6	6	5	6	30
Totales por Lugar	53	45	37	31	27	193

Turno Vespertino

Lugares

Carreras	1ro.	2do.	3ro.	4to.	5to.	Totales
AREA COMUN	9	3	0	0	0	12
LICENCIADO EN ADMINISTRACION	6	6	4	3	2	21
CONTADOR PUBLICO	17	12	10	8	3	50
LICENCIADO EN INFORMATICA ADMINISTRATIVA	2	1	1	1	0	5
Totales por Lugar	34	22	15	12	5	88

Turno Nocturno

Lugares

Carreras	1ro.	2do.	3ro.	4to.	5to.	Totales
LICENCIADO EN ADMINISTRACION	9	7	6	5	4	31
CONTADOR PUBLICO	31	27	19	19	13	109
LICENCIADO EN INFORMATICA ADMINISTRATIVA	8	6	3	1	2	20
Totales por Lugar	48	40	28	25	19	160

SECRETARIA ACADEMICA

ESTADÍSTICA DE MEJORES PROMEDIOS DEL PERÍODO AGOSTO '96- ENERO '97

Turno Matutino

Lugares

Carreras	1ro.	2do.	3ro.	4to.	5to.	Totales
AREA COMUN	23	20	16	14	13	86
LICENCIADO EN ADMINISTRACION	7	8	6	5	5	31
CONTADOR PUBLICO	16	14	13	10	10	63
LICENCIADO EN INFORMATICA ADMINISTRATIVA	4	3	4	2	1	14
Totales por Lugar	50	45	39	31	29	194

Turno Vespertino

Lugares

Carreras	1ro.	2do.	3ro.	4to.	5to.	Totales
AREA COMUN	13	4	1	1	0	19
LICENCIADO EN ADMINISTRACION	4	3	2	2	2	13
CONTADOR PUBLICO	12	10	9	9	5	45
LICENCIADO EN INFORMATICA ADMINISTRATIVA	2	0	0	0	0	2
Totales por Lugar	31	17	12	12	7	79

Turno Nocturno

Lugares

Carreras	1ro.	2do.	3ro.	4to.	5to.	Totales
LICENCIADO EN ADMINISTRACION	13	9	7	8	6	43
CONTADOR PUBLICO	36	32	33	26	21	148
LICENCIADO EN INFORMATICA ADMINISTRATIVA	11	4	3	2	2	22
Totales por Lugar	60	45	43	36	29	213

SECRETARIA ACADEMICA

RELACION DE ESTUDIANTES CON PROMEDIO DE 100 (CIEN)

Período : FEB - JUL'96

MATRICULA	NOMBRE	GRUPO	CARRERA	TURNO
811081	SALDIVAR ZAPATA MA. EUGENIA	6J	L.I.A.	MAT.
770673	CHAPA CANTU MARIA DE LOS SANTOS	6K	L.I.A.	MAT.
765313	ALAVEZ TREVIÑO ANA LIZETT	6K	L.I.A.	MAT.
819657	RODRIGUEZ MEDINA ALFREDO	DN	L.A.	NOC.

Período : AGO'96- ENE'97

MATRICULA	NOMBRE	GRUPO	CARRERA	TURNO
656952	MARTINEZ GUERRA EZEQUIEL ISIDRO	8Y	C.P.	NOC.

EXAMEN APLICADO POR EL CENTRO NACIONAL DE EVALUACION PARA LA EDUCACION SUPERIOR A.C (CENEVAL)

El día 14 de Noviembre de 1996 se aplico este examen a 1000 estudiantes de primer ingreso de todas las dependencias de nuestra Universidad, en el cual participaron 103 alumnos de esta Facultad, obteniendo resultados muy satisfactorios, destacando por su alta puntuación los alumnos que se detallan a continuación :

ALEJANDRO TORRES PEREZ
 MARIA TERESA OCAÑAS MARTINEZ
 NORMA IRENE MIRAMONTES GARAY
 SANDRA RODRIGUEZ GALVAN

Mismos que fueron premiados con becas por parte de la nuestra Universidad y esta institución.

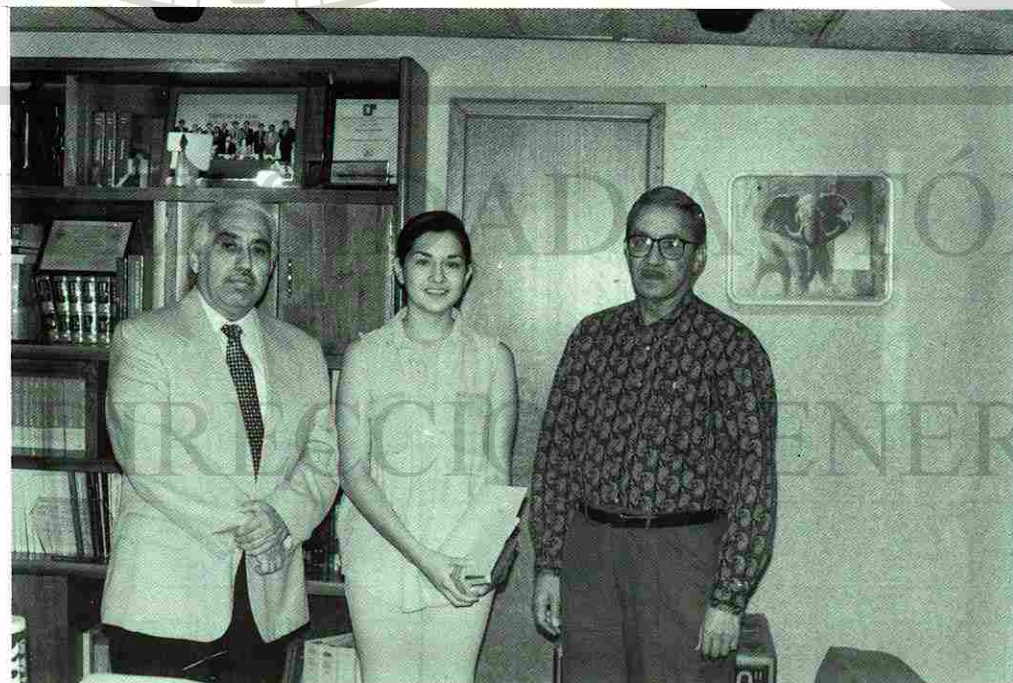

SECRETARIA ACADEMICA

MERITO ACADEMICO

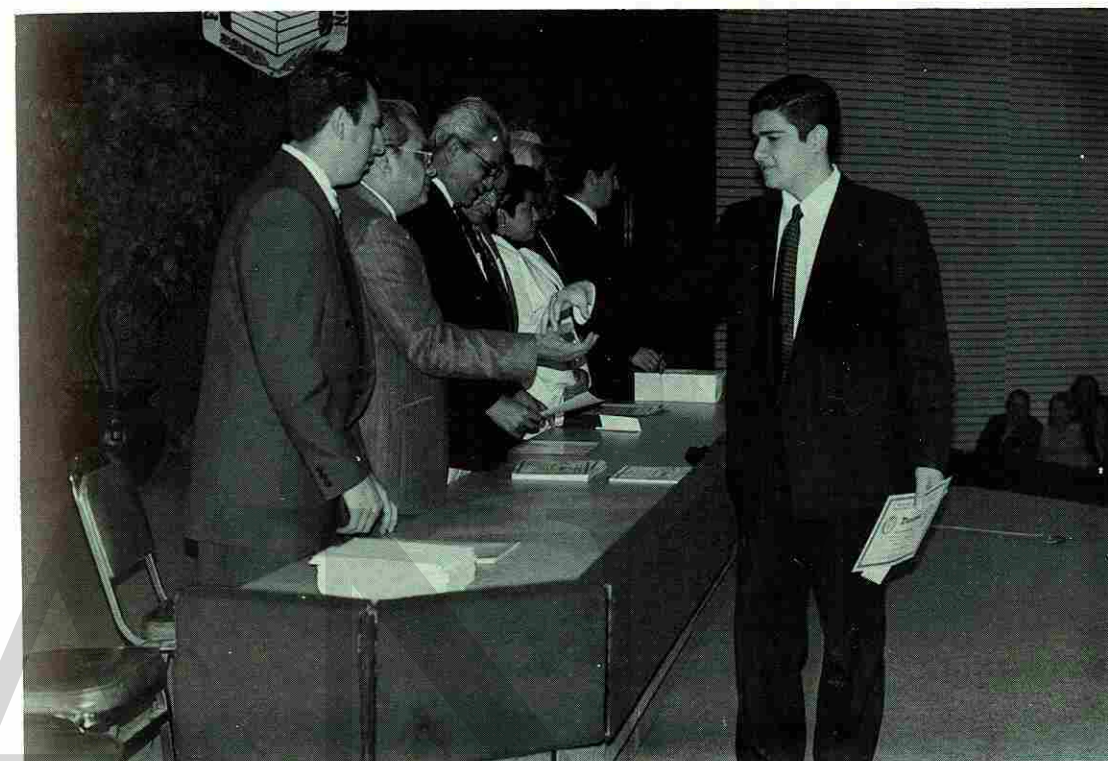

SECRETARIA ACADEMICA

HONOR AL MÉRITO ACADÉMICO

Reconocemos públicamente a los maestros que durante cada uno de los semestres obtuvieron asistencia perfecta al no faltar a sus clases frente a grupo.

SEMESTRE FEBRERO - JUNIO 1996

ACEVES ROJAS ROBERTO C.P.
ALEJO BARRERA JOSÉ MANUEL C.P.
ALVA GAMBOA EDUARDO LIC.
ALVARADO RANGEL SERGIO LIC.
AMADOR SOTOMAYOR ALFONSO C.P.
AVILA DOMÍNGUEZ CARLOS LIC.
BALDERAS SAENZ ARTEMIO LIC.
BOTELLO QUINTERO AMPELIO F. C.P.
CABELLO MONSIVAIS NICOLÁS LIC.
CALVO ARAIZA HECTOR LIC.
CANTU BENAVIDES JUAN LIC.
CANTU RODRÍGUEZ JESÚS LIC.
CARRILLO CARRILLO OFELIA C.P.
CASTILLO MARTÍNEZ RAFAEL C.P.
CEPEDA MARTÍNEZ SALVADOR H. C.P.
CEPEDA PÉREZ FLORENTINO LIC.
CHAPA MARTINEZ NEMESIO ING.
CIENFUEGOS VILLARREAL ELVIA M. C.P.
CORONADO BARRIOS ENCARNACIÓN C.P.
COVARRUBIAS SALAZAR BLANCA LIC.
DÁVILA ALEMÁN MANLIO FLAVIO C.P.
DÍAZ SALDAÑA JOEL NICANOR C.P.
DINIRO REYES VICENTE DE J. LIC.
ESPINOSA BANDA SALVADOR C.P.
ESPINOSA GONZÁLEZ JORGE A. C.P.
GAMEZ TREJO REYNALDO C.P.
GARCÍA ROBLES ADOLFO LIC.
GARZA ORTIZ CESAR LEANDRO LIC.
GARZA VILLARREAL CARLOS ROMULO C.P.
GONZÁLEZ PÉREZ MIRNA J. C.P.
GONZÁLEZ RODRÍGUEZ REYES C.P.
GUAJARDO RODRÍGUEZ SERVANDO C.P.
GUAJARDO VALADEZ FRANCISCO C.P.
GUERRA PAEZ HERNANDO C.P.
GUERRERO DÁVILA ARTURO C.P.
HARO GONZÁLEZ GUILLERMO P. LIC.
HERNÁNDEZ PEÑA REYNALDO LIC.
IZQUIERDO ZUÑIGA JESÚS C.P.

SECRETARIA ACADEMICA

LUNA CRUZ MA. TERESA DE JESÚS LIC.
LUNA GÓMEZ ALBA C.P.
LUNA JAIME FÉLIX ILDEFONSO LIC.
MALTOS CUELLAR ALVARO F. ING.
MARTÍNEZ GONZÁLEZ JOSÉ ANTONIO C.P.
MENDOZA GARZA CELEDONIO C.P.
MENDOZA GONZÁLEZ FERNANDO LIC.
MITATES BACCA JULIO C.P.
MUÑOZ OSORIO JOAQUÍN ING.
NAFFATE LÓPEZ MIGUEL C.P.
OLGUIN GALVÁN JUAN A. LIC.
RAMOS SALINAS ROBERTO LIC.
RAMOS SEGOVIA REYNALDO ING.
RANGEL GUZMÁN CESAR LIC.
RIVERA GURROLA GONZALO C.P.
RODRÍGUEZ GARZA BLANCA N. LIC.
RODRÍGUEZ MARTÍNEZ ROBERTO LIC.
RODRÍGUEZ RAMOS GUADALUPE LIC.
SÁNCHEZ RINCÓN HORACIO C.P.
SANDOVAL LOZANO JOSÉ C.P.
SERNA CHACON GILBERTO A. GDO. LIC.
SUAREZ WARDEN FERNANDO ING.
THOMAS GARCÍA ARTURO LIC.
TRUJILLO BENAVIDES NORMA E. C.P.
VÁLDEZ ESPINOSA JOSÉ LUIS LIC.
VAZQUEZ RAMÍREZ JOSÉ ÁNGEL C.P.
VEGA SALDAÑA CARMEN LIC.
VILLANUEVA CHI CELIA IRMA C.P.
VILLARREAL GARCÍA GENARO C.P.
VILLARREAL PARTIDA JOSÉ B. C.P.

SEMESTRE AGOSTO '96 - ENERO '97

ACEVES ROJAS ROBERTO C.P.
ALEJO BARRERA JOSE MANUEL C.P.
ALFARO LOPEZ RODRIGUEZ MARCO ANTONIO LIC.
ALVA GAMBOA EDUARDO LIC.
ALVARADO RANGEL LETICIA LIC.
ALVAREZ PINONES JOSE LUIS C.P.
AMADOR SOTOMAYOR ALFONSO C.P.
ANDRADE CASILLAS LUIS DANIEL LIC.
ARANDA CONTRERAS ELDA C.P.
AVILA DOMINGUEZ CARLOS LIC.
BARRAGAN CODINA JOSE LIC.
BARRAGAN TELLEZ ANTONIO C.P.
BLANCO FLORES ADRIAN C.P.

SECRETARIA ACADEMICA

BOTELLO QUINTERO AMPELIO FERNANDO C.P.
CABELLO MONSIVAIS NICOLAS LIC.
CAMARILLO HERRERA ROBERTO C.P.
CANTU BENAVIDES JUAN LIC
CASTILLO MARTINEZ RAFAEL C.P.
CASTILLO TERAN GUADALUPE IRENE LIC.
CEPEDA MARTINEZ SALVADOR HUGO C.P.
CHAPPELL MATTA ORLANDO EUGENIO LIC.
CIENFUEGOS VILLARREAL ELVIA MARGARITA C.P.
CISNEROS GONZALEZ VIRGILIO LIC.
CORONADO BARRIOS ENCARNACION C.P.
DAVILA ALEMAN MANLIO FLAVIO C.P.
DELGADO ALVAREZ MARICELA LIC
DIAZ SALDANA JOEL NICANOR C.P.
DINIRO REYES VICENTE DE JESUS LIC.
ESPINOSA GONZALEZ JORGE C.P.
ESQUINCA MORENO GABRIEL LIC.
ESTRADA MALDONADO ARTURO C.P.
GAMEZ TREJO REYNALDO C.P.
GARCIA ROBLES ADOLFO LIC.
GARZA CASTANO ELEAZAR LIC.
GARZA GONZALEZ CARLOS C.P.
GARZA ORTIZ CESAR LEANDRO LIC.
GARZA VILLEZCA ROBERTO LIC.
GOMEZ RUBIO LETICIA ING.
GONZALEZ URIBE RICARDO C.P.
GUAJARDO RODRIGUEZ SERVANDO C.P.
GUERRERO DAVILA ARTURO C.P.
HARO GONZALEZ GUILLERMO PATRICIO LIC.
HERNANDEZ PENA REYNALDO LIC.
INFANTE CASTANEDA HUGO RENE LIC.
INFANTE CASTANEDA HUMBERTO MANUEL C.P.
IZQUIERDO ZUNIGA JESUS C.P.
JARDINES GARZA FRANCISCO JAVIER C.P.
LUGO LEOS JAVIER DE JESUS LIC.
LUNA BUSTOS JUAN GERARDO LIC
LUNA CRUZ MA. TERESA LIC.
LUNA GOMEZ ALBA C.P.
MARTINEZ CABALLERO ROBERTO ANGEL LIC.
MARTINEZ GARZA ANGEL LIC.
MAZATAN PARRA JESUS EFRAIN LIC.
MENDOZA GONZALEZ FERNANDO LIC.
MITATES BACCA JULIO C.P.
MONSIVAIS JAQUES ENRIQUE LIC.
OLGUIN GALVAN JUAN ALBERTO LIC.
RANGEL GUZMAN CESAR LIC.
REBOLLEDO IGLESIAS GILBERTO LIC.
RIVERA GURROLA GONZALO C.P.

SECRETARIA ACADEMICA

MERITO ACADEMICO

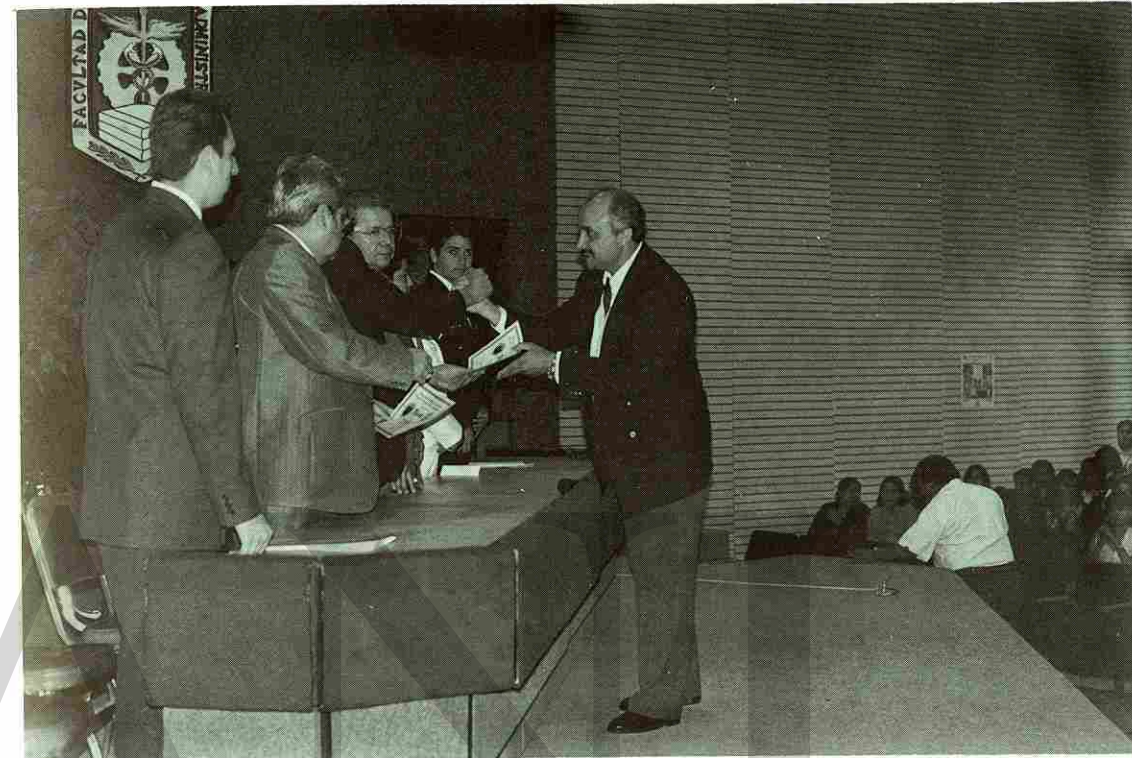

SECRETARIA ACADEMICA

RODRIGUEZ GARZA BLANCA N. LIC.
RODRIGUEZ GARZA ROSA ELVA L.A.
RODRIGUEZ RAMOS GUADALUPE LIC.
ROTH CONTRERAS EDUARDO C.P.
SANCHEZ MENDOZA ISELA ING.
SANCHEZ RINCON HORACIO C.P.
SANDOVAL LOZANO JOSE C.P.
SERNA CHACON GILBERTO A.G. LIC.
TORRES GARZA LUCIANO LIC.
TRUJILLO BENAVIDES NORMA ENRIQUETA C.P.
VAZQUEZ MARTINEZ FRANCISCO C.P.
VAZQUEZ RAMIREZ JOSE ANGEL C.P.
VELAZQUEZ CAMARILLO HUMBERTO LIC.
VILLARREAL GARCIA GENARO C.P.
VILLARREAL GONZALEZ JULIAN C.P.
VILLARREAL PARTIDA JOSE BENJAMIN C.P.

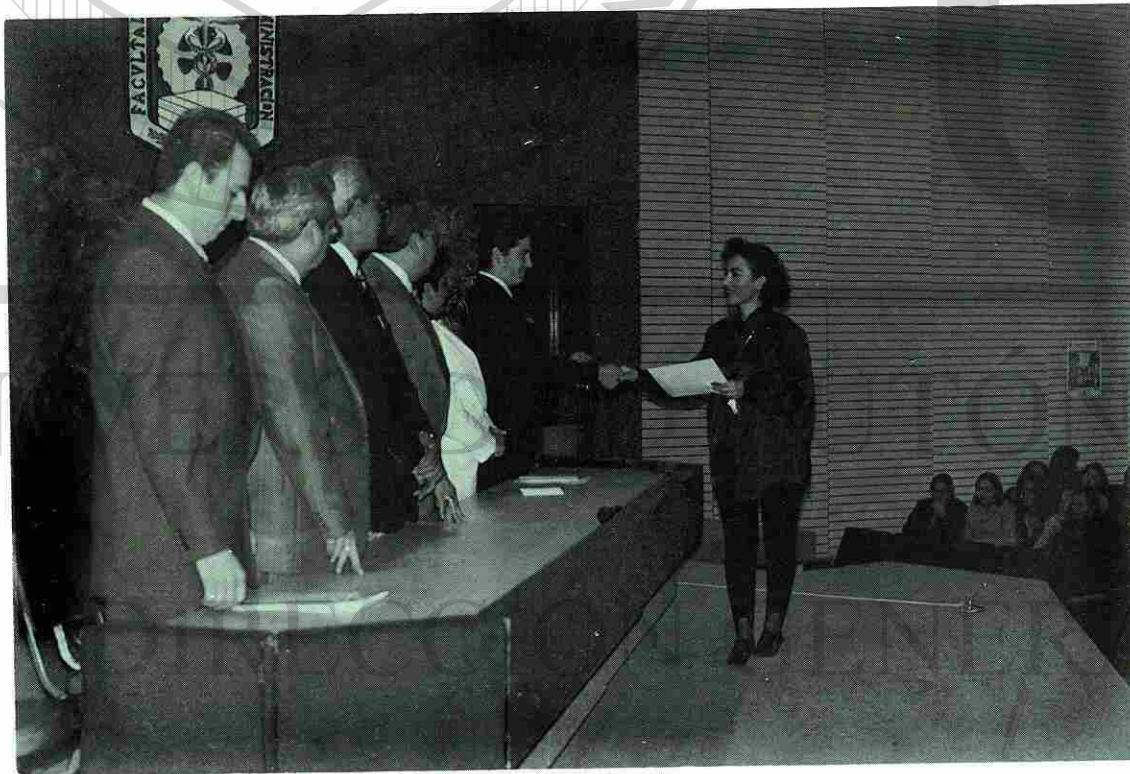

SECRETARIA ACADEMICA

PLAN DE EXCELENCIA ACADEMICA (EXAC)

Maestros de Licenciatura con un Índice de Calidad Ponderado, en opinión de sus alumnos, igual o superior a 90 en base 100, por orden alfabético.

Agosto 1996 - Enero 1997

- 1.- Lic. Adolfo García Robles
- 2.- Lic. Armando Garza Almaguer
- 3.- Lic. Arturo Thomas García
- 4.- C.P. Arturo Estrada Maldonado
- 5.- C.P. Benjamin Villarreal Partida
- 6.- Lic. Blanca N. Rodríguez Garza
- 7.- C.P. Carlos Garza Villarreal
- 8.- Lic. Carlos R. Cantú Morales
- 9.- C.P. Celia Irma Villanueva Chi
- 10.- Lic. Cesar Rangel Guzmán
- 11.- Ing. Eduardo Sánchez García
- 12.- Lic. Enrique Monsiváis Jaques
- 13.- Ing. Erendira Martínez Alcántara
- 14.- Lic. Ernesto Argueta Treviño
- 15.- Lic. Federico Alcerreca Salas
- 16.- Lic. Gilberto A. Serna Chacon
- 17.- C.P. Gonzalo Rivera Gurrrola
- 18.- Lic. Hector Padrón Corral
- 19.- Ing. Hugo S. González García
- 20.- Lic. Joel Mendoza Gómez
- 21.- Lic. José M. Reyna de la Fuente
- 22.- Lic. Juan A. Olguin Galvan
- 23.- Lic. Juan Enrique Saldaña Pérez
- 24.- Lic. Leticia Gómez Rubio
- 25.- Lic. María Mayela Teran Cazares
- 26.- C.P. Martín Quezada Villarreal
- 27.- C.P. Mirna González Pérez
- 28.- Lic. Orlando E. Chapell Matta
- 29.- Lic. Patricia Guzman Rico
- 30.- Lic. Raúl Reyes Garza
- 31.- C.P. Reynaldo Gamez Trejo
- 32.- C.P. Rita Rodríguez Aguirre
- 33.- Lic. Rolando Alanis Niño
- 34.- Lic. Rosalio Martínez Acosta
- 35.- C.P. Sandra Verónica Treviño
- 36.- Lic. Saul Karr García
- 37.- Lic. Sayra Martínez González
- 38.- Lic. Sergio Alvarado Rangel
- 39.- Ing. Saida Montiel Tamez

SECRETARIA ACADEMICA

SISTEMA DE ENSEÑANZA SUPERIOR PERSONALIZADA

Al iniciar los ciclos semestrales de Febrero - Julio 96 y Agosto 96 - Enero 97, durante la primera semana de cada ciclo escolar realizamos reuniones de trabajo los tres primeros días en cada turno para dar a conocer a los alumnos las instrucciones que haremos efectivas, así como también proporcionamos información amplia para los alumnos de nuevo ingreso del Plan 95 (EXAC) y los de regularización del Plan Anterior.

Los alumnos de Nuevo Ingreso a la Facultad del presente ciclo escolar recibieron información de como funciona el S.E.S.P., con el Propósito de difundir esta alternativa que tienen los alumnos que por alguna causa no pueden continuar sus estudios en Sistema Escolarizado, por lo cual realizamos una exposición en el Auditorio Principal con diapositivas realizadas en el paquete Power Point.

Durante ambos ciclos escolares todos los tramites de control de las autorizaciones, revisiones y registros de las evaluaciones de los alumnos de los tres turnos son procesados en el sistema de computo: dando a los alumnos confianza y seguridad de la información, pues además de conocer los resultados escritos en los tableros de publicación, puede confirmarlos en el equipo de computo y posteriormente recibirá la tarjeta con las calificaciones de los exámenes de las unidades correspondiente a la acreditación de la materia con la boleta de calificación final.

El banco de reactivos desde Febrero 96 a la fecha ha incrementado su capacidad en la captura de reactivos, de las diferentes materias de las áreas correspondientes al S.E.S.P. esto nos ha dado la oportunidad de estar aplicando exámenes aleatorios a partir del presente ciclo escolar con los cuales nos permite una mejor preparación del alumno al tener la necesidad de estudiar con mas profundidad los conocimientos para presentar exámenes siempre distintos.

Es importante mencionar que durante el presente ciclo escolar la Secretaria Académica implemento un nuevo control de asistencia para los maestros del S.E.S.P. en el cual firman la asistencia cada hora de su carga académica diaria: permitiendo con ello un mayor aprovechamiento y rendimiento de los alumnos al tener mas asesorías y revisiones de exámenes antes de las 72 horas establecidas por reglamento.

SECRETARIA ACADEMICA

El personal docente del S.E.S.P. durante la semana en que nos reunimos con los alumnos, también lo hacemos con los maestros, los últimos dos días en los tres turnos para que ellos tengan la misma información que les proporcionamos a los alumnos. Al mismo tiempo dialogamos de las necesidades que hay y de que forma las resolveremos aunque posteriormente efectuamos reuniones exclusivamente con el personal de cada una de las áreas en donde afinamos los criterios aplicables a las necesidades propias del área.

En los últimos dos ciclos escolares hemos realizado acciones que permitan motivar y orientar la superación de nuestros alumnos apoyándolos con mayor información de su situación académica e invitándolos a resolver los atrasos de acreditación de las materias inconclusas que tengan.

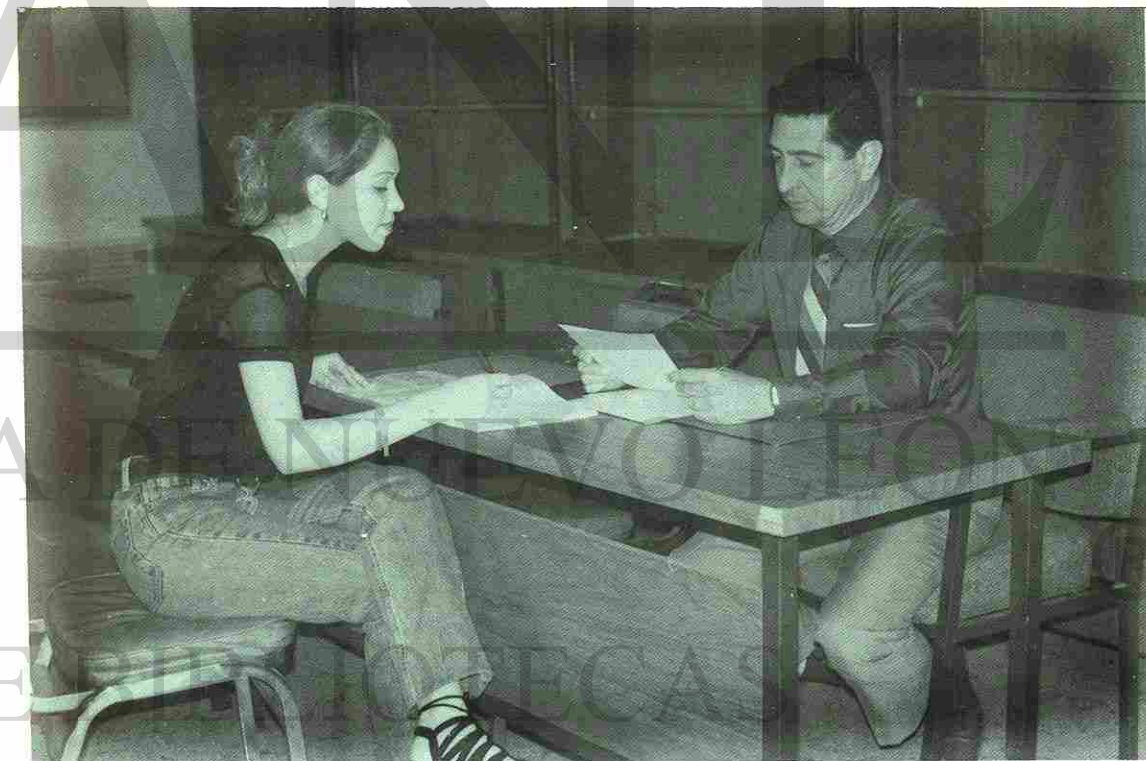

SECRETARIA ADMINISTRATIVA

El Secretario Administrativo tiene como función entre otras el levantamiento de actas entre todas las juntas oficiales que se realizan, tales como la junta directiva ordinaria efectuada el 26 de Marzo de 1996 con el objeto de dar nombramiento legal a las comisiones permanentes de la honorable Junta Directiva.

El índice de ingreso en la Facultad sigue muy elevado y dentro de las actividades de esta Secretaría esta la de atender la pre-inscripción e inscripción en los periodos Febrero-Julio/96 -Enero/97 que registro la inscripción de más de 4000 alumnos.

Estos índices de ingreso, obligan en forma permanente a superarnos para atender a nuestros estudiantes en la forma mas adecuada posible; con este objetivo se elaboro en el presente ejercicio y se difundió la guía de tramites para ingresar a nuestra facultad.

Con fecha 30 de agosto de 1996 se efectuó Junta de Maestros con el objeto de elegir consejero maestro por el periodo de Agosto de 1996 - Agosto de 1997, además de rendir su informe el consejero maestro que cubrió el periodo de Agosto de 1995 al mes de Agosto de 1996.

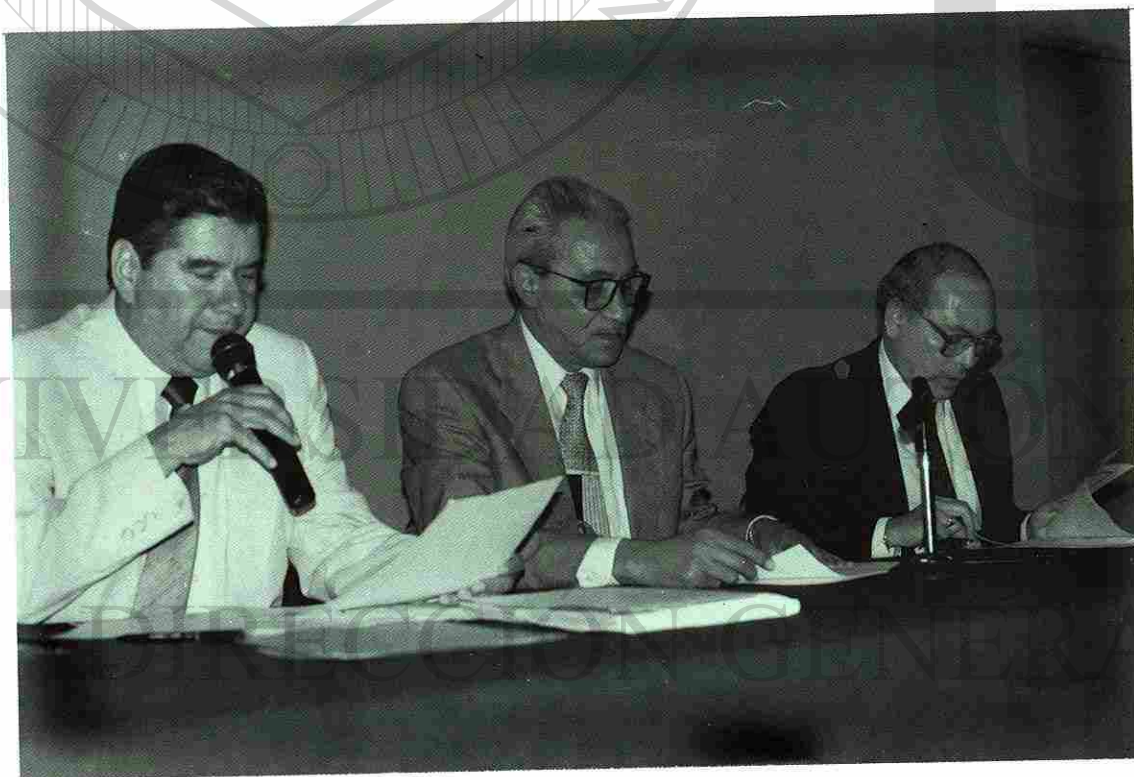

SECRETARIA ADMINISTRATIVA

Se le ha dado seguimiento al Manual de Organización y Procedimientos de la Secretaría Administrativa. Con el objeto de definir y clasificar las Políticas, Normas y Procedimientos de sus Actividades y los departamentos que integran esta Secretaría, habiéndose iniciado el ejercicio próximo pasado.

INSCRIPCIONES

FEBRERO-JULIO 1996

	Pre- Inscripciones	No Inscripciones	No Inscripciones
PREPARATORIAS OFICIALES			
E INCORPORADAS A LA U.A.N.L.	600	529	71
CAMBIOS DE FACULTAD	109	101	08
AJENOS DE LA U.A.N.L.	193	163	30
REGULARIZACIONES	399	352	47
EXTRANJEROS	0	0	0
SEGUNDAS CARRERAS	0	0	0
TOTALES	1301	1145	156

Estos alumnos se distribuyeron en siete (7) grupos en turnos matutino, diez (10) grupos en el vespertino y S.E.S.P.

Se realizó la pre-inscripción e inscripción de alumnos a ingresar en el semestre señalado durante Mayo y de Junio de 1996 siendo inscripciones definitivas en Agosto de 1996.

SECRETARIA ADMINISTRATIVA

AGOSTO 96- ENERO 97

	Pre- Inscripciones	Inscripciones	No Inscripciones
PREPARATORIAS OFICIALES			
E INCORPORADAS A LA U.A.N.L.	2519	2224	295
CAMBIOS DE FACULTAD	79	77	2
AJENOS DE LA U.A.N.L.	230	211	19
REGULARIZACIONES	413	359	54
EXTRANJEROS	0	0	0
SEGUNDAS CARRERAS	0	0	0
TOTALES	3241	2871	370

Estos alumnos se distribuyeron en trece (13) grupos en turno matutino, veinticinco (21) grupos en turno vespertino y S.E.S.P

POBLACION ESCOLAR POR PERIODOS

FEBRERO-JULIO 96

CARRERA	GRUPOS	ALUMNOS
ÁREA COMÚN	52	2691
CONTADOR PUBLICO AUDITOR	78	4839
LICENCIADO EN ADMINISTRACIÓN	28	1647
LICENCIADO EN INFORMÁTICA A.	19	1115
SISTEMA DE ENSEÑANZA SUPERIOR	0	2259
TOTAL	177	12551

SECRETARIA ADMINISTRATIVA

AGOSTO 96 ENERO 97

CARRERA	GRUPOS	ALUMNOS
ÁREA COMÚN	75	4619
CONTADOR PUBLICO AUDITOR	66	4485
LICENCIADO EN ADMINISTRACIÓN	24	1539
LICENCIADO EN INFORMÁTICA A.	16	1044
SISTEMA DE ENSEÑANZA SUPERIOR	0	2337
TOTAL	181	14024

UNIDAD LINARES

FEBRERO-JULIO 96

CARRERA	GRUPO	ALUMNOS
ÁREA COMÚN	2	49
CONTADOR PUBLICO AUDITOR	9	179
TOTAL	11	228

AGOSTO 96- ENERO 97

CARRERA	GRUPOS	ALUMNOS
ÁREA COMÚN	3	79
CONTADOR PUBLICO AUDITOR	8	150
TOTAL	11	229

DIRECCIÓN GENERAL DE BIBLIOTECAS

Se han expedido y legalizado todas las constancias y Kárdex solicitados, con la oportunidad debida, se hace notar que este servicio se presta en forma oportuna.

SECRETARIA ADMINISTRATIVA

PROCESO DE TITULACION

En este periodo se dio trámite a la documentación para efectos de titulación a los alumnos solicitantes, egresados de diferentes carreras que imparte nuestra Facultad, en las diferentes modalidades que señala el Reglamento Interno de FACPYA.

El registro de titulación, según informes de nuestro archivo es el siguiente:

ENERO-DICIEMBRE 96

CONTADOR PUBLICO AUDITOR	859
LICENCIADO EN ADMINISTRACIÓN	179
LICENCIADO EN INFORMÁTICA A	146
TOTAL	1184

En estos eventos, se realizaron solemnes ceremonias en los que los nuevos profesionistas rindieron su protesta le ley.

OTRAS FUNCIONES ASIGNADAS A ESTA SECRETARIA:

SEGURIDAD SOCIAL

Se sigue orientando al Personal sobre los servicios que ofrecen diversas compañías en lo que respecta a :

Relación vigente con la compañía Seguros La Provincial S.A., dentro de la póliza que ampara a todos los trabajadores de la U.A.N.L. en el ramo de automóviles y una póliza especial para trabajadores de FACPYA, en la misma compañía. En el ramo de Seguros de Gastos Médicos Mayores, contando con la colaboración de C.P. Enrique Quiroga y Sra. Higinia de la Luz Saldivar Peña, asesores de Seguros.

SECRETARIA ADMINISTRATIVA

Información especial a las diversas Dependencias de la U.A.N.L. y otras, se ha prestado servicio las veces que se ha requerido, sobre todo lo que corresponde a las solicitudes de la Dirección de Planeación Universitaria.

PLANEACION ESCOLAR

Se han elaborado proyectos de programas de:

Actividades a realizar en los semestres: Febrero/96-Julio/96 y Agosto/96-Enero/97, por las Secretarías Académicas y Administrativas que han sido aprobadas por el Consejo Técnico de la Facultad en su debida oportunidad.

En las funciones de esta Secretaría supervisa los Departamentos de Escolar y Archivo, Servicios generales, Recursos Humanos y Abastecimiento.



SECRETARIA ADMINISTRATIVA

DEPARTAMENTO ESCOLAR Y ARCHIVO

- Durante el mes de Enero de 1996, se trabajo en el cierre del proceso del semestre Agosto 1995 - Enero 1996 y en el arranque del proceso para el periodo Febrero - Julio 1996, asimismo se analizaron y operaron todos los movimientos de cambios de grupos solicitados por los alumnos y se dieron de alta los expedientes de primer ingreso a la Facultad.
- En el mes de Enero se abrió el periodo de entrega y captura de Actas de Segunda Oportunidad.
- Durante el mes de Enero se procesaron las listas de asistencia correspondientes a Febrero 1996 del Sistema Escolarizado.
- En Febrero de 1996 se inicia el ciclo académico Febrero - Julio 1996, recibándose para este nuevo periodo la siguiente cantidad de alumnos.

PRIMER INGRESO	701
REINGRESO	9591
S.E.S.P.	1458
TOTAL	11750

- En el periodo del 26 de Febrero al 1º. De Marzo de 1996, se abrieron las inscripciones para registro de 5ª y 6ª. Oportunidad, recibándose la siguiente cantidad de solicitudes :

5ª. OPORTUNIDAD	197
6ª. OPORTUNIDAD	39
TOTAL	236

- Durante el mes de Marzo se reportaron al Departamento Escolar de la U.A.N.L. 4 (cuatro) Alumnos que agotaron seis 6 (seis) oportunidades de acreditación en el Semestre Agosto 1995 - Enero 1996, que consecuentemente fueron expulsados por bajo rendimiento académico.
- En el mes de Febrero y Marzo, se tramitaron en este Departamento 25 Bajas con Derecho para el ciclo escolar reportándose a la dirección del Departamento Escolar de la U.A.N.L.

SECRETARIA ADMINISTRATIVA

- Durante el mes de Abril se efectuó la inscripción de Posgrado para el Tetramestre Mayo - Agosto 1996, recibándose la siguiente cantidad de alumnos:

PRIMER INGRESO EGRESADO DE LA U.A.N.L.	551
PRIMER INGRESO AJENO A LA U.A.N.L.	28
REINGRESO	321
ABANDONOS	115
TOTAL	1015

- En el mes de Mayo se llevaron a cabo los exámenes de 3ª., 5ª. Y 6ª. Oportunidad.
- Durante los meses de Mayo y Junio se abrió un periodo de captura y publicación de resultados de 3ª., 4ª., 5ª. Y 6ª. Oportunidad.
- Se imprimieron durante el mes de Julio las Actas de examen Final de este semestre, abriéndose el periodo de captura y publicación de resultados de primera y segunda oportunidad.
- En Junio se trabajo en el proceso de apertura del semestre Agosto 1996 - Enero 1997 según el presupuesto de grupos autorizados por la Secretaria Académica.
- Se mantiene un adecuado control, manejo y vigilancia de los registros correspondientes a los alumnos de Licenciatura y Posgrado.
- Diariamente se da servicio al alumnado en cuatro ventanillas, atendiendo alumnos de Licenciatura en el Sistema Escolarizado y Abierto y a los alumnos de Posgrado, para tramite de Kardex, constancias, información, orientación, etc.
- En términos generales, se ha trabajado arduamente en todas las actividades administrativas y operativas necesarias para el buen funcionamiento de este Departamento.

SECRETARIA ADMINISTRATIVA

SEMESTRE AGOSTO 1996-ENERO 1997

- En Agosto de 1996 se inicia el ciclo académico Agosto 1996-Enero 1997, recibándose en este nuevo período la siguiente cantidad de alumnos:

Primer Ingreso	2280
Reingreso	9330
S.E.S.P.	2237
TOTAL	13847

- Los días del 19 al 23 de Agosto se abrieron las inscripciones para el reingreso de 5ª y 6ª Oportunidad, recibándose el siguiente número de solicitudes:

5ª Oportunidad	160
6ª Oportunidad	19

- En los meses de Agosto y Septiembre se tramitaron en este departamento 51 Bajas con Derecho para este ciclo Escolar, reportándose a la Dirección del Departamento Escolar de la U.A.N.L.
- En Agosto se efectuó la Inscripción de Posgrado para el Tetramestre Septiembre - Diciembre 1996 recibándose la siguiente cantidad de alumnos:

Primer Ingreso egresados de la U.A.N.L.	550
Primer Ingreso Ajeno a la U.A.N.L.	37
Reingreso	351
Abandono	110
TOTAL	1048

- En el mes de Septiembre se tramitaron las boletas de calificaciones de alumnos de Posgrado a fin de integrar la documentación requerida para el trámite del Título Profesional de Licenciatura.
- Asimismo en el mes de Septiembre se inició la revisión de listas de 1ª, 2ª, 3ª, 4ª, 5ª y 6ª oportunidad a fin de checar fechas, resultados y firmas correctas y enviarse a una Imprenta asignada por el Departamento de Servicios Generales para que sean debidamente empastadas y con sus fechas correspondientes en el frente de cada libro.
- A principios del mes de Septiembre se entregaron individualmente credenciales a los alumnos de primer Ingreso y Reingreso a la Facultad.

SECRETARIA ADMINISTRATIVA

- Al inicio del mes de Noviembre se recibieron boletas de inscripción para el pago de Rectoría a los alumnos de Reingreso. Estos documentos fueron entregados a cada alumno en las ventanillas de este departamento.
- Durante los meses de Noviembre y Diciembre se abre el periodo de recepción y captura de Actas de 3ª y 4ª, 5ª y 6ª oportunidad se da de alta en sistemas el presupuesto de grupos para el semestre Febrero - Julio de 1997, se tramita la documentación requerida por el Departamento de Servicio Social y Becas, se imprimen las actas de exámenes finales del semestre Agosto/96, Enero/97.

RECURSOS HUMANOS

Para el semestre Agosto - Enero de 1997 se tramitó un total 1343 horas a maestros desglosados de la siguiente manera:

Alta por contrato con Licencia Sindical.
Alta por permisos sin goce de sueldos
Altas eventuales otro puesto
Altas por contrato único puesto
Altas por incapacidad
Disminuciones de Base

- En el mes de Mayo de 1996 recibimos por parte de Rectoría la invitación para ingresar al Fondo de caja Universitario A.C con una partida inicial para cada trabajador de \$100, dentro del cual participamos en la inscripción por parte de los empleados de FACPYA, habiéndose inscrito un total de 15 personas.
- Durante el mes de Octubre obtuvimos información de todos los maestros a través de una encuesta proporcionada por la Secretaría Académica de la Rectoría (PROGRAMA DE MEJORAMIENTO DEL PROFESORADO, DESARROLLO DE LOS CUERPOS ACADEMICOS.) en la cual se tabuló y graficó la información, a fin de que se pudiera realizar una planeación de docentes hacia el año 2006, por parte de la Dirección que pueda servir de base para proveer las necesidades de la Facultad de Contaduría Pública y Administración.

SECRETARIA ADMINISTRATIVA

ABASTECIMIENTOS

La estructura del Departamento se mejoró sustancialmente lográndose una mejor coordinación de los procedimientos eficientándose el Sistema de Cómputo y las políticas de compra, adquiriéndose pizarrones, retroproyectores, pantallas, rotafolios y fijos, material didáctico y material de apoyo a los maestros con la finalidad de mejorar el servicio en la enseñanza a nuestros alumnos.

Atendiendo a la Programación de adquisiciones y apoyando el ejercicio diario en los procedimientos del Manual de operaciones, buscando siempre la mejoría administrativa se ha eficientado el control y custodia de bienes y servicios mejorándose desde la solicitud de materiales, cotizaciones, autorizaciones de compra, recepción de mercancías y materiales, registro de compras semanales, registro de proveedores, siempre buscando el cambio y la mejoría a las tareas administrativas.

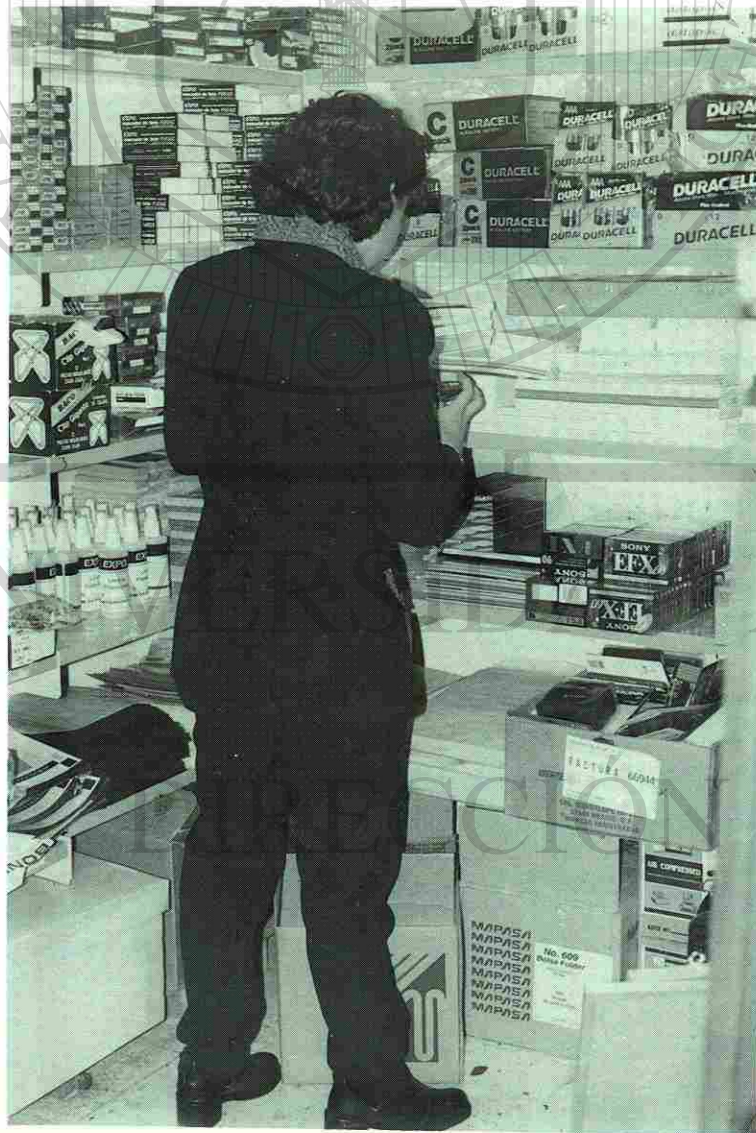

SECRETARIA ADMINISTRATIVA

SERVICIOS GENERALES



SECRETARIA ADMINISTRATIVA

- Al gimnasio se le dio mantenimiento permanente a la duela, y no se descuidó el mantenimiento general de este, fue dotado de computadora y se protegió el poliuretano, así mismo se corrigieron los defectos del paso del tiempo, protegiendo los azulejos de los sanitarios.
- Como es costumbre la imprenta de nuestra facultad sigue brindando servicio de impresión y engargolado, así como la impresión de exámenes; para prestar este servicio sin deficiencias fue necesario dar mantenimiento general a la maquinaria de que esta dotada.
- Fue acondicionado un cubículo como enfermería para prestar primeros auxilios con un equipo médico quirúrgico muy completo, dotado de computadora, aire acondicionado moderno, inaugurado por el C. Rector de nuestra máxima casa de estudios, elogiado por el mismo como un ejemplo a seguir por otras facultades; cuenta además con médico de guardia permanente, incluyendo el sábado y dando servicio médico a los alumnos, maestros y personal administrativo.
- A los jardines, se les aplicó veneno para las hormigas y se implementó un programa en el que se establece una rotación para el cuidado de el césped, riego, podas y fumigaciones para el gusano además de sembrar plantas y flores construyéndose jardineras a los árboles, las cuales sirven de asiento a nuestros estudiantes y embellecen los árboles grandes, y en lugares estratégicos se colocaron contenedores de basura.
- Las salas de estancia de maestros y maestras, se ha tenido especial cuidado en el servicio de café y agua electropura que se proporciona además de instalarse persianas verticales en las ventanas, reparándose los ductos de los climas para obtener un mejor aprovechamiento.
- En la escuela de posgrado se hizo una remodelación, en donde se instaló aire acondicionado, se reubicaron las oficinas, la biblioteca, dos baños, sala de juntas y ventanilla de entrega de equipo, asimismo se hizo un mantenimiento general en las aulas, oficinas, corredores y pasillos.
- Los medios de Transporte con que cuenta la facultad son: dos camiones y dos camionetas para el servicio de los alumnos y maestros y las propias necesidades de la facultad, de esta manera cuando el alumnado realiza visitas a las empresas y lugares de recreo, siempre se les ha prestado este servicio.
- En los recesos académicos se aprovechó para hacer limpieza y pulido de pisos absolutamente en todas las áreas de nuestra facultad.

SECRETARIA ADMINISTRATIVA

SERVICIOS GENERALES

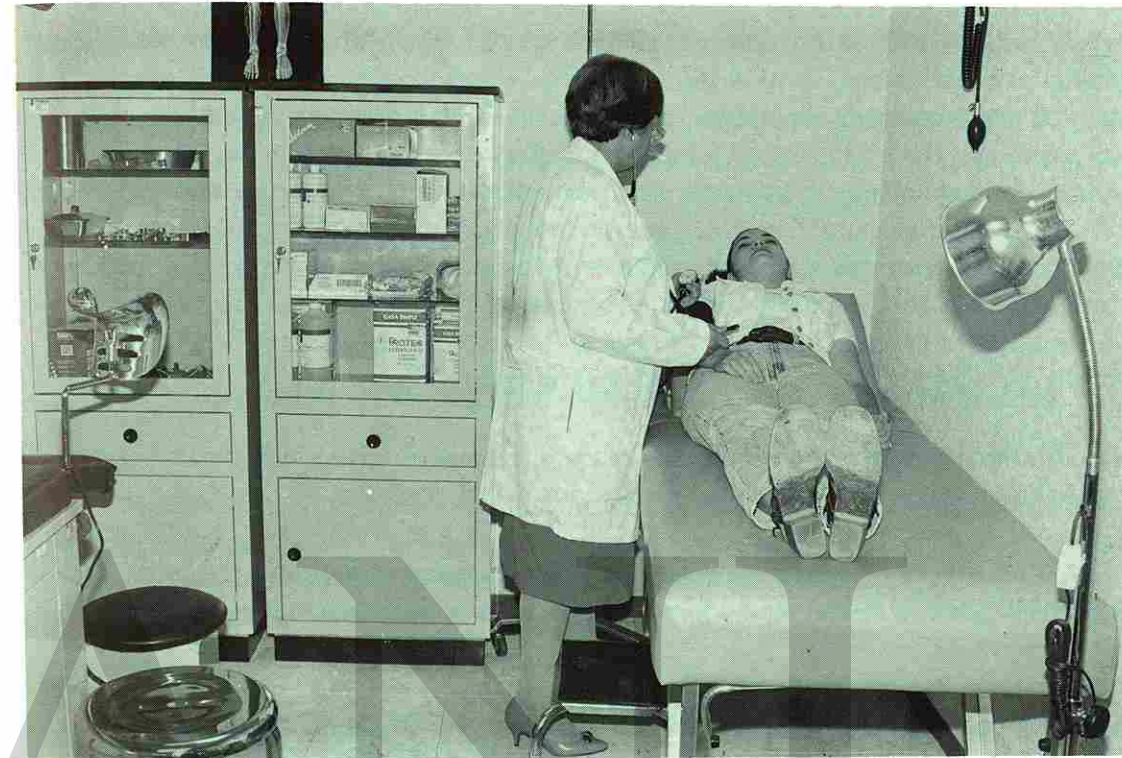

SECRETARIA ADMINISTRATIVA

SERVICIOS GENERALES

- El mantenimiento a las aulas y auditorios es permanente, constantemente se visitan con la finalidad de mantenerlas en un estado óptimo de servicio buscando siempre que estén en buenas condiciones, en las primeras se pintaron las paredes de las que lo ameritaban, así como las ventanas, abanicos, tableros, gabinetes de las luminarias, pasamanos de los corredores, se restituyeron los cristales que se encontraban rotos, se repusieron algunas piezas faltantes en los pisos que son constantemente pulidos, se dotó a todas las aulas de pizarrones, se checkaron las instalaciones eléctricas, se rehabilitaron las mesas y bancos que se encontraban en mal estado, de tal manera que nuestros estudiantes encuentren sus salones de clase cómodos y en un estado inmejorable de servicio.
- A los auditorios se reparó todo lo que es madera, aluminio, cristal, alfombras butacas, sistema de iluminación, con la finalidad de hacerlos más funcionales.
- Los baños en forma general, además de un mantenimiento muy riguroso para mantenerlos higiénicos se han reparado y repuesto los azulejos reparándose las ventanas, puertas y chapas.
- La Biblioteca que presta servicio diario a una gran cantidad de alumnos y maestros, se le agregaron 150 sillas y mesas y se integró una ventanilla de aluminio con repisa en el ala que da servicio al libro alquilado.
- En la planta baja frente a la cafetería se localiza el CADDI con un amueblado moderno acorde a el servicio que se les debe prestar a los alumnos.
- Se Dotó de persianas verticales y se corrigió el sistema de clima al Centro de investigaciones.
- En la bodega de la facultad se concentra todo el mobiliario que ya no cabe en las instalaciones debido a las constantes remodelaciones.
- En la extensión Linares se les apoyó y abasteció en todo lo que solicitaron principalmente con el sistema de Computación, Imprenta y Transporte.

SECRETARIA DE SERVICIOS EDUCACIONALES

Esta Secretaría es la responsable de todas las actividades de apoyo extracurricular con el propósito de coadyuvar de manera integral en la preparación técnica y humanística del estudiantado, incluyendo además en su sistema educativo espacios académicos, técnicos, deportivos, culturales, recreativos y sociales; de tal manera que sus conductas a través de sus conocimientos, información acumulada y habilidades que les permitan ingresar al campo laboral eficientes y competitivos con una actitud de apertura, disponibilidad y colaboración bajo un marco de honestidad y ética en la realización de sus actividades profesionales.

ACTIVIDADES EXTRACURRICULARES

En aras de efficientizar los mecanismos en la entrega de textos de el plan de estudios de Excelencia Académica se han venido implantando nuevos procedimientos y estrategias efectivas que permitan ofrecer un satisfactorio servicio a los estudiantes participantes de esta reforma educativa.

Por otra parte fuimos anfitriones de Instituciones Técnicas y Universidades particulares interesados en el perfil del maestro, estudiantes y de nuestro acervo cultural.

Así también recibimos a estudiantes y maestros de la Universidad de Tamaulipas con quien les compartimos la misión, los objetivos y las instalaciones de Nuestra Alma Mater y además se les prepararon dos ponencias de Administración Financiera expuestas por el personal titular de la Secretaría.

Cabe señalar que también se coadyuva en la preparación de los eventos que realizan las Generaciones que celebran 20, 25, y 30 Aniversario de haber egresado de nuestra Facultad, a ellos Felicidades por seguir cultivando el espíritu de unidad, compañerismo y amistad a través del tiempo.

CALIDAD PROFESIONAL

El Centro Nacional de Evaluación para la Educación Superior A.C. , ha instituido Sede para realizar exámenes de Calidad Profesional para Contaduría y la Administración a nuestra Facultad en la que se realizaron los días 6 y 7 de Septiembre los exámenes referidos, en esta edición se distinguió el joven Adonai Baruc Hernández Celedón, quien obtuvo el lugar número doce a nivel Nacional.

SECRETARIA ADMINISTRATIVA

SERVICIOS GENERALES

- El mantenimiento a las aulas y auditorios es permanente, constantemente se visitan con la finalidad de mantenerlas en un estado óptimo de servicio buscando siempre que estén en buenas condiciones, en las primeras se pintaron las paredes de las que lo ameritaban, así como las ventanas, abanicos, tableros, gabinetes de las luminarias, pasamanos de los corredores, se restituyeron los cristales que se encontraban rotos, se repusieron algunas piezas faltantes en los pisos que son constantemente pulidos, se dotó a todas las aulas de pizarrones, se checkaron las instalaciones eléctricas, se rehabilitaron las mesas y bancos que se encontraban en mal estado, de tal manera que nuestros estudiantes encuentren sus salones de clase cómodos y en un estado inmejorable de servicio.
- A los auditorios se reparó todo lo que es madera, aluminio, cristal, alfombras butacas, sistema de iluminación, con la finalidad de hacerlos más funcionales.
- Los baños en forma general, además de un mantenimiento muy riguroso para mantenerlos higiénicos se han reparado y repuesto los azulejos reparándose las ventanas, puertas y chapas.
- La Biblioteca que presta servicio diario a una gran cantidad de alumnos y maestros, se le agregaron 150 sillas y mesas y se integró una ventanilla de aluminio con repisa en el ala que da servicio al libro alquilado.
- En la planta baja frente a la cafetería se localiza el CADDI con un amueblado moderno acorde a el servicio que se les debe prestar a los alumnos.
- Se Dotó de persianas verticales y se corrigió el sistema de clima al Centro de investigaciones.
- En la bodega de la facultad se concentra todo el mobiliario que ya no cabe en las instalaciones debido a las constantes remodelaciones.
- En la extensión Linares se les apoyó y abasteció en todo lo que solicitaron principalmente con el sistema de Computación, Imprenta y Transporte.

SECRETARIA DE SERVICIOS EDUCACIONALES

Esta Secretaría es la responsable de todas las actividades de apoyo extracurricular con el propósito de coadyuvar de manera integral en la preparación técnica y humanística del estudiantado, incluyendo además en su sistema educativo espacios académicos, técnicos, deportivos, culturales, recreativos y sociales; de tal manera que sus conductas a través de sus conocimientos, información acumulada y habilidades que les permitan ingresar al campo laboral eficientes y competitivos con una actitud de apertura, disponibilidad y colaboración bajo un marco de honestidad y ética en la realización de sus actividades profesionales.

ACTIVIDADES EXTRACURRICULARES

En aras de efficientizar los mecanismos en la entrega de textos de el plan de estudios de Excelencia Académica se han venido implantando nuevos procedimientos y estrategias efectivas que permitan ofrecer un satisfactorio servicio a los estudiantes participantes de esta reforma educativa.

Por otra parte fuimos anfitriones de Instituciones Técnicas y Universidades particulares interesados en el perfil del maestro, estudiantes y de nuestro acervo cultural.

Así también recibimos a estudiantes y maestros de la Universidad de Tamaulipas con quien les compartimos la misión, los objetivos y las instalaciones de Nuestra Alma Mater y además se les prepararon dos ponencias de Administración Financiera expuestas por el personal titular de la Secretaría.

Cabe señalar que también se coadyuva en la preparación de los eventos que realizan las Generaciones que celebran 20, 25, y 30 Aniversario de haber egresado de nuestra Facultad, a ellos Felicidades por seguir cultivando el espíritu de unidad, compañerismo y amistad a través del tiempo.

CALIDAD PROFESIONAL

El Centro Nacional de Evaluación para la Educación Superior A.C. , ha instituido Sede para realizar exámenes de Calidad Profesional para Contaduría y la Administración a nuestra Facultad en la que se realizaron los días 6 y 7 de Septiembre los exámenes referidos, en esta edición se distinguió el joven Adonai Baruc Hernández Celedón, quien obtuvo el lugar número doce a nivel Nacional.

SECRETARIA DE SERVICIOS EDUCACIONALES.

Relación de estudiantes que sustentaron el Examen General de Calidad Profesional para Contaduría EGPC-C:

Flores Martínez Carlos Andrés
Hernández Celedón Adonai Baruc
Herrera Cedillo Sergio Armando
Medina Badillo María de Jesús
Méndez Guerra José Guadalupe
Obregon Fuentes Marco Antonio
Rodríguez Martínez José Nicolás
Rojas Zertuche Luis Gerardo
Saenz Velázquez Luis Alberto
Torres Colunga Octaviano.

Estudiantes que sustentaron el Examen General de Calidad Profesional para la Administración EGCP-A:

Arriaga Lázaro Erendida
Balboa Garza Vanessa Dolores
Esquivel Lizarraga Benita
García García María Lourdes
López Aviles Araciél Octavio
López Ponce Luis Armando
Luna Escareño Verónica Catalina
Martínez Mateos Ericka del Carmen
Terviño García Fabiola
Uribe Rodríguez Roberto Alain

CEREMONIAS ESPECIALES

TOMA DE PROTESTA:

Ceremonia Solemne en la que participan los estudiantes que han culminado sus estudios regulares y formales de las carreras que imparte nuestra Institución y el acto en el que cada sustentante se compromete permanentemente a ejercer Etica su Profesión y en este ciclo académico se coordinaron 23 ceremonias.

SECRETARIA DE SERVICIOS EDUCACIONALES.

TOMA DE PROTESTA



SECRETARIA DE SERVICIOS EDUCACIONALES.

ENTREGA DE CARTAS DE PASANTE.

Para las Generaciones 1991-1996 y 1992-1997 de las carreras de Contador Público, Licenciado en Administración y el Licenciado en informática Administrativa, se realizaron ceremonias para cartas de Pasante en las que se distinguieron como padrinos al Lic. Carlos Avila Domínguez día 17 de Febrero y al C.P. Guillermo Manjarrez Santos el día 7 de Septiembre en donde estuvieron como testigos de honor las autoridades Universitarias, Civiles y Militares.



SERVICIO SOCIAL:

Coadyuvando en el cumplimiento del deber Universitario en este ciclo académico se asignaron 600 plazas de Servicio Social dentro y fuera de la Facultad, así mismo de manera extraordinaria muchos jóvenes participaron en el programa de el organismo Desarrollo Integral de la Familia en beneficio de la comunidad en General. Además se sigue teniendo a disposición un sin número de requisiciones de trabajo de importantes empresas de la localidad de las que muchos alumnos se han beneficiado incorporándose así a la población económicamente activa.

SECRETARIA DE SERVICIOS EDUCACIONALES.

Estímulos a la superación con el propósito de fomentar la actualización y a la educación continua en los catedráticos de nuestra Facultad, actualmente están llevando estudios de Posgrado becados al 100% los siguientes maestros:

Alcalá Vega Marco Antonio C.P.	González Rubio Salvador C.P.
Alvarado Rangel Leticia Lic.	González Uribe Ricardo C.P.
Alvarado Rangel Mirthala Lic.	Herrera Mata Josué C.P.
Alvarado Rangel Sergio Lic.	Ibarra Sánchez Rogelio C.P.
Alcerreca Salas Federico Lic.	Jasso Arrambide Hilda Margarita C.P.
Barona Morales Germán Lic.	Lazo Pérez Jorge Lic.
Barragán Félix Gabriel Alberto Lic.	Leija González Jesús F. C.P.
Blanco Flores Adrián C.P.	Martínez Pérez Vicente E. C.P.
Cantú Benavides Juan Lic.	Martínez Quiroga José M. Lic.
Cárdenas Osuna Juan Francisco C.P.	Mendoza Acevedo Miguel C.P.
Castillo Corpus Rosalinda C.P.	Mendoza Gómez Joel Lic.
Cortazar Martínez Ernesto Ing.	Mendoza González Fernando Lic.
De Anda Flores Mario A. Lic.	Palacios Treviño Eliud Lic.
De la Garza Villarreal María del Roble C.P.	Monsivais Jaques Enrique Lic.
Díaz Estrada Raúl Lic.	Pérez Martínez Katia Site Lic.
Aranda Contreras Elda Aurora Lic.	Ponce González Margarita C.P.
Elguezabal López Patricia Lic.	Reyes Garza Raúl Lic.
Mendoza González Fernando Lic.	Rivera Loredo Delia Lic.
Espinoza Banda Salvador C.P.	Saldaña Pérez Juan Enrique Lic.
Estrada Ordaz Lourdes Lic.	Sandoval González Diana Cecilia Lic.
García de la Peña María Eugenia Lic.	Treviño García Sandra Lic.
García López Donaciano C. P.	Trujillo Alvarez Carlos Lic.
García Sánchez América Lic.	Vega Saldaña María del Carmen Lic.
Garza Villezca Roberto Lic.	Villanueva Domínguez Luis Felipe Lic.
González Pérez Mirna Josefina C.P.	Villarreal Rivera Rosa Azeneth Lic.

SERVICIOS INFORMATIVOS.

Considerando el crecimiento de la población estudiantil y constante información que demandan los estudiantes de los primeros semestres y visitantes en general, el módulo de información tiene a disposición la agenda de los diferentes eventos que realiza, los roles de juegos de nuestros equipos representativos, así como solicitar la conducción a las diferentes instalaciones de nuestra Facultad. Así mismo se les comunica de los diferentes conductos para realizar los trámites solicitados.

La reciente tarea que ha asumido este módulo informativo es la entrega del Diario Financiero a quienes semestre a semestre activan su suscripción.

SECRETARIA DE SERVICIOS EDUCACIONALES

ACTIVIDADES RECREATIVAS Y DE SUPERACION:

Actualmente los Estudiantes participan en la Rondalla, Aerobics, Jazz, Folklore, así como también en los talleres del Desarrollo Personal y Comunicación Proyectual; todos esos Clubes se apoyan con el firme propósito de complementar su instrucción académica, humanística cultural.

BIBLIOTECA

SERVICIOS:

PRESTAMOS DE TEXTOS A DOMICILIO

Este se realiza a través de la credencial que otorga la Biblioteca

C.P. RAMON CADERDENAS CORONADO

En la actualidad los usuarios inscritos a este servicio son 8,086 que de manera recurrente al año solicitan un promedio de 1'052,416 textos en préstamo; bajo el procedimiento:

SE SOLICITA

SE ENTREGA

El lunes

El martes

El miércoles

El jueves

El miércoles

El jueves

El viernes

El lunes

Añadiendo además que los jóvenes el día viernes pueden solicitar hasta dos textos por credencial, aprovechando el fin de semana y entregarlos hasta el lunes.

SALA DE LECTURA

Actualmente la sala tiene 403 espacios disponibles, de los cuales 371 son fijos y 32 circulantes.

SECRETARIA DE SERVICIOS EDUCACIONALES

PRESTAMO DE TEXTOS A SALA DE LECTURA

Los usuarios de este servicio utilizan su credencial U.A.N.L. así como la de la biblioteca aprovechando en cada oportunidad 2 libros, mismos que solo pueden ser consultados en sala.

OTRAS CONSULTAS

Tesis

Casos Prácticos

Diario oficial y revistas

Próximamente el servicio de consulta de existencias del acervo por título y autores será automatizado.

PROCESO DE AUTOMATIZACION

PASADO

Se trabaja intensamente en el sistema UNICAT (Catalogo Universitario), para lograr una preliminar base de datos sobre nuestro acervo que finalmente se convirtió en el punto de partida para el sistema V.T.L.S.(Virginia Technology Library Software)

PRESENTE

Las actividades necesarias para la funcionalidad del V.T.L.S.(Virginia Technology Library Software) han consistido a la fecha en dar de alta volúmenes que va desde la revisión de marbeta, título de la obra, autores de las mismas y estamparle el código de barras que el usuario consulte por computadora si la literatura que requiere esta disponible.

FUTURO

Una vez que este constituida y optimizada la base de datos bajo el sistema V.T.L.S.(Virginia Technology Library Software) y tenemos el uso de los lectores ópticos, el proceso de préstamo de textos eliminara que nuestro usuario tenga que llenar tarjetas cada vez que utilice los servicios de nuestra biblioteca.

SECRETARIA DE SERVICIOS EDUCACIONALES.

OTROS ASPECTOS

CREDENCIAL

Sus requisitos son:

2 fotografías, fotocopia de comprobante de pago de rectoría y cuota interna, llenar solicitud con esta última se le genera su expediente.

SANCIONES

Consiste en asignar un texto a toda aquella persona que no entregue a tiempo el texto solicitado en préstamo a domicilio o a quien habiendo obtenido en préstamo a sala lo haya sacado de la instalación.

USUARIOS

Alumnos de licenciatura, de la división de Posgrado, maestros, y la comunidad universitaria así como usuarios en general.

DEPORTES

MERITOS DEPORTIVOS

Estudiantes participantes en los equipos representativos de nuestra facultad que alcanzaron importantes campeonatos en el torneo intra -universitario Febrero-Julio

ATLETISMO

Gutiérrez Hernández Juan Jesús
Rosales González Mayra Elizabeth

Hernández Terrazas Lucía
Torres Rdz. Eduviges Sanjuana

SECRETARIA DE SERVICIOS EDUCACIONALES.

RECONOCIMIENTO A DEPORTISTAS



SECRETARIA DE SERVICIOS EDUCACIONALES

TENIS

Puente Medina Elizabeth

Pérez Pérez Ricardo Alberto

KARATE-DO

Alvarado María Cristina

Hurtado Ericka Virginia

FUT-BOL SOCCER

Davila Puente Luis A.
Esparza García Rubén
Garza Estrada Gilberto
Lara Martínez Roberto
Lozano Peyrano César A.
Montemayor Alatorre Cuahutémoc
Molina Pérez Erick A.
Pérez Castillo Leonardo
Rodríguez de Luna Héctor
Valdéz Pérez Juan P.

Delgado Sánchez Nelson J.
González Castillo Juan A.
Leal Saldaña Mario A.
Luna Bernal Carlos A.
Mendoza Jiménez José A.
Medina Calderón Adrián G.
Oviedo Ramos Enrique
Pérez Córtes Heriberto
Salinas Mares Obed A.
Germán Benitez Flores

SOFT-BOL

Baena Valadez Rosario
Berlanga Acosta Diana
Cabriales Rodríguez Miriam
Chapa Cavazos Elsa
Mireles Garza Mónica
Toledo Sandoval Didva
Sánchez Martínez Verónica
Zúñiga Martínez Elsa

Banda Rodríguez Nancy
Berlanga Martínez Cinthya
Cedillo Salazar Antonia
Guzmán Ramos Adriana
Rodríguez Villarreal Rosina
Rivera Ganzález Lorena
Vázquez Patlán Sonia
Yanina Zapata Murgas

SECRETARIA DE SERVICIOS EDUCACIONALES

BASQUET-BOL

Campos Narro José Antonio
Gordillo Soletto Miguel Angel
Iberra Barboza Gustavo
Ramos Amavizca Humberto Artemio
Martínez Pedroza Alejandro de Jesús
Armenta Uribe Javier

Cañamar Herrera Omar Javier
Gómez Barrios Karín Alfredo
Manzanares Medrano Eliud
Riverón Valle Jorge Alberto
Treviño Flores Carlos

BASQUET-BOL

Castillo Contreras Velina
Luna Treviño Delia Ericka
Landeros Martínez Cliseria
Ojeda García Karla Berenice
Rodríguez García Yesenia
Sánchez Hernández Antonio
Zamarripa Valdéz Adriana

Días Proa Claudia Mireya
Montemayor Carrillo Virginia
López Padrón Lidia Elia
Quintero Rodríguez Sandra
Ruiz Salinmas Elizabeth
Vázquez Lozano Norma Olivia
Antonio Sánchez Hernández

En horabuena a los campeones que en ceremonia de premiación fueron distinguidos con chaquetas conmemorativas al periodo y al deporte.



SECRETARIA DE SERVICIOS EDUCACIONALES

Por otra parte en el período de agosto a diciembre en el torneo intrauniversitario nuestros deportistas definieron los colores de la institución alcanzaron los siguientes logros.

CAMPEONATOS

Fútbol soccer novatos, fútbol femenino, basquetbol varonil, tochito, voleybol femenino, softbol varonil y femenino, atletismo.

SUB-CAMPEONATOS

Voleybol varonil basquetbol varonil y femenino.



CULTURALES

El club de jazz participó activamente en la ceremonia de mérito deportivo celebrada el 6 de diciembre de 1996, mientras que el de aerobics también se hizo presente al realizar la demostración de 6 rutinas, el 29 de noviembre del año en curso en las instalaciones del gimnasio.

La Rondalla Cantar de Amores de nuestra Facultad realizó una serie de presentaciones en las que sobresalen su participación alcanzando un tercer lugar el certamen de Rondallas Universitarias, además animados los eventos de: Expo FACPYA '96, Noche Mexicana, ceremonia de Mérito Académico, Asociados de Exalumnos FACPYA, así como otros eventos de organismo con fines altruistas

SECRETARIA DE SERVICIOS EDUCACIONALES

Finalmente se apoyaron los eventos Srita. FACPYA, Srita. Universidad, en donde resultó como reina nuestra distinguida estudiante ERIKA NUDING MARTINEZ, así mismo se colaboró en los eventos de FACPYA canta y el de la Universidad Canta en donde los ganadores fueron también talentosos estudiantes de nuestra Facultad, interprete FEDERICO ALCERRECA S. y LUIS ANTONIO CASTRO MORENO autor: CELSO FLORES MARTINEZ.



SECRETARIA DE SERVICIOS EDUCACIONALES.

PERFIL DE NUESTROS ESTUDIANTES

Con la misión de facilitar la decisión de la elección de la carrera profesional en los jóvenes preparatorianos nuestra Facultad a través de la Orientación Vocacional prepara una serie de ponencias técnicas que le permitan al aspirante a ingresar a nuestra institución tener una visión clara del hacer y que de los profesionales en la contaduría pública, la administración y la informática administrativa, misma que se exponen en las diferentes preparatorias de la Universidad en los eventos que son llamados Semana de la Orientación Profesional; cabe señalar que las preparatorias ajenas al área metropolitana de Monterrey nos visitan en nuestras instalaciones tal es el caso de Sabinas, Cienega, Villa de Santiago y Allende.

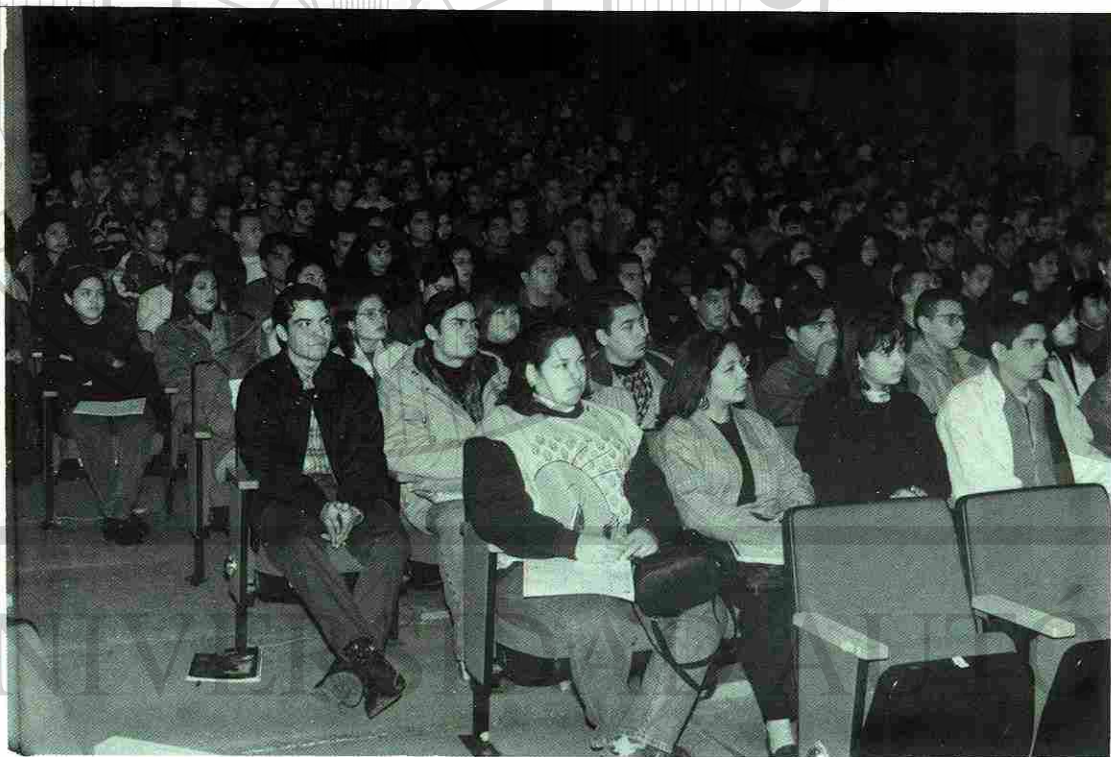

SECRETARIA DE SERVICIOS EDUCACIONALES.

MEDIOS DE ENSEÑANZA

Las actividades del Departamento de Apoyo y Medios de Enseñanza en Facpya se ven reflejadas en las conferencias, servicio de audiovisual y fotografía, eventos deportivos y sociales de nuestra facultad.

Una de las actividades que resalta como apoyo importante es el PROGRAMA EMPRENDEDOR cuyo objetivo es mostrarle al alumno un camino mas al éxito, mediante la creación de una empresa con carácter de Asociación Civil.



RELACIONES PUBLICAS

Como función de Relaciones Publicas de carácter continuo se pueden mencionar las siguientes :

- Asistir al Sr. Director y a los departamentos de la facultad para recibir dignamente y de acuerdo a su investidura a la personalidades que nos visitan y ser enlace para traducir el idioma cuando estas son extranjeras.
- Contactar empresas para ofrecer visitas de estudios a los grupos de alumnos y maestros como parte del proyecto Visión Empresarial.
- Organizar los distintos eventos en la facultad, tales como la preparación del 25° Aniversario de la Asociación de esposas de Maestros de Facpya, Cena de bienvenida a los maestros, Intercambio Académico de Investigación en la Universidad Estatal de Colorado en Fort Collins, Colorado, Inauguración del Modulo de Atención Medica entre otros muchos eventos.
- Con el propósito de proveer al estudiante de información actualizado acerca de los distintos Tópicos Gerenciales y con el fin de que sea capaz de relacionar los conocimientos técnicos adquiridos en el aula, con lo que esta sucediendo en nuestro entorno, se estableció el Proyecto Visión Empresarial realizándose conferencias con personas de Prestigio Nacional e Internacional desarrollándose en el año de 1996 el siguiente programa de conferencias :

RELACIONES PUBLICAS

VISION EMPRESARIAL



RELACIONES PUBLICAS

FECHA	ASISTENCIAS	EXPOSITOR Y TEMA
MARZO Jueves 28	1011 alumnos	ING. PEDRO FERRIZ DE CON Director de Noticias y Conductor de MVS "Cómo Administrar en Epoca de Crisis"
MAYO Martes 21	1125 alumnos	SR. ALEX DEY Motivador Profesional "Cómo Desarrollar tu Visión Empresarial"
JUNIO Lunes 3	967 alumnos	DR. CARLOS RUY MARTINEZ M. Asesor de la Vicerectoria de Relaciones del ITESM "Cómo encontrar Oportunidades de Negocios"
AGOSTO Viernes 30	968 alumnos	LIC. ADRIAN HUERTA LEAL Presidente Nal. de Empresarios Jóvenes "Querer es Poder"
SEPTIEMBRE Martes 10	1114 alumnos	LIC. ALEJANDRO MOLINA BOLTRONI Consultor Empresarial y Asesor de Instituciones Educativas "A qué le Tiras Cuando Sueñas Mexicano"
OCTUBRE Miércoles 23	1072 alumnos	LIC. JOSE LUIS MASTRETTA GALVAN Director de Pensamiento Empresarial de CANACO. "Año 2000?, Perspectivas de Comercio"
Viernes 25	1211 alumnos	LIC. JAVIER ALATORRE Productor y Conductor de Televisión "La Credibilidad ante los Medios de Comunicación"

TOTAL DE ASISTENCIAS 7,368 CORRESPONDIENTES A 1,279 ALUMNOS QUE RECIBIERON CAPACITACION EN VISION EMPRESARIAL.

RELACIONES PUBLICAS

Las visitas a empresas durante este período se enfocaron a "Cervecería Cuauhtémoc S. A." pretendiendo ampliar las posibilidades en un futuro.

Dichas visitas incluyen el recorrido por los procesos productivos y una conferencia sobre el tema que solicite el maestro.

Se le dio servicio a 1,256 alumnos en los meses de Marzo, Mayo, Junio, Septiembre y Noviembre.

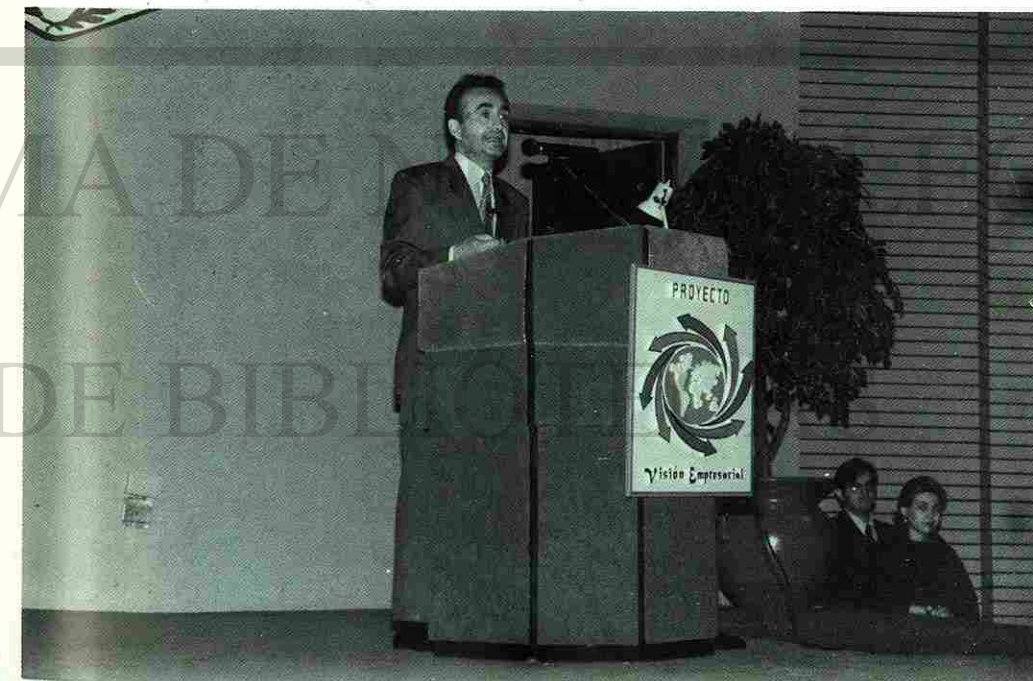
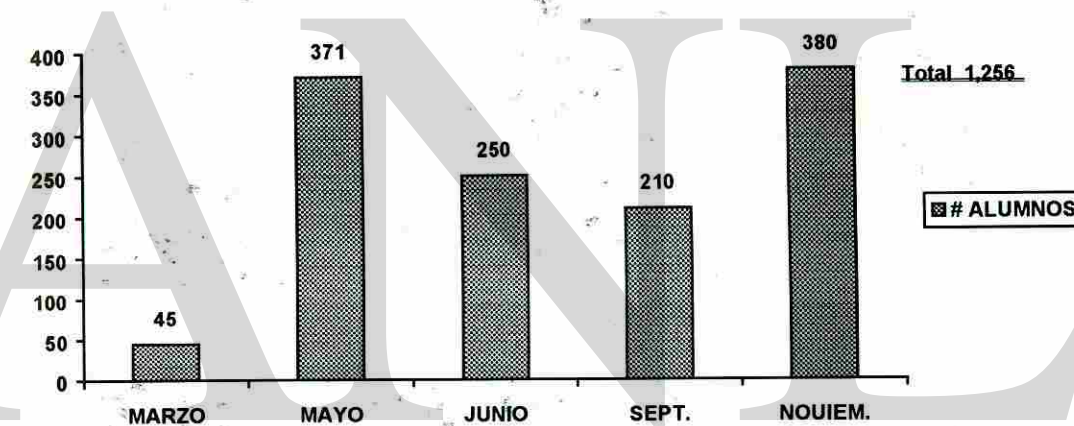

RELACIONES PUBLICAS

RECONOCIMIENTO A MAESTROS

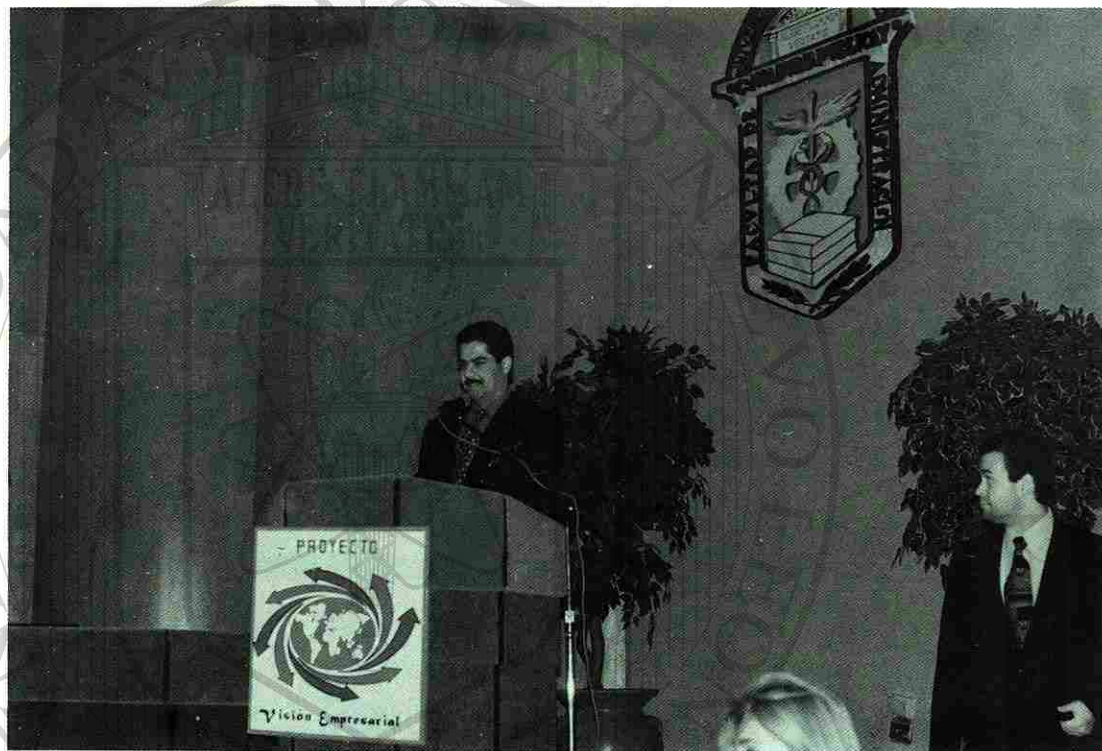

RELACIONES PUBLICAS

LISTA DE MAESTROS CON 10, 20, 25 Y 30 AÑOS DE ANTIGUEDAD RECONOCIDOS EN EL EVENTO DEL DIA DEL MAESTRO 1996

30 AÑOS

NUM DE EMPLEADO

176
2521
2819

NOMBRE

LIC. ARTEMIO BALDERAS SAENZ
C.P. RAMIRO SOBERON PEREZ
C.P. JOSE BENJAMIN VILLARREAL PARTIDA

25 AÑOS

5432
5298
4841
4973
4810

LIC. ERNESTO GDO. ARGUETA TREVIÑO
LIC. DAVID GARCIA CONTRERAS
LIC. CESAR LEANDRO GARZA ORTIZ
ING. GUADALUPE MARTINEZ GONZALEZ
LIC. HECTOR PADRON CORRAL

20 AÑOS

3786
4945
4970
5704
3182
3738
4877
1016
4964
4958
4866
4941
4963
4949
4939
4955
4875
5082
4948
4952
4943
4969
4873
7647

LIC. EDUARDO ALVA GAMBOA
LIC. HECTOR ANCONA ROSADO
C.P. JUAN MANUEL ARREDONDO GALVAN
LIC. HELIO ESTANISLAO AYALA VIILLARREAL
LIC. ANTONIO BARRAGAN TELLEZ
LIC. HECTOR CALVO ARAIZA
LIC. BLANCA COVARRUBIAS SALAZAR
LIC. VICENTE DE JESUS DINIRO REYES
LIC. JUAN IGNACIO ELGUEZABAL FLORES
C.P. REYNALDO GAMEZ TREJO
LIC. SALVADOR GONZALEZ RUBIO
C.P. JOSE PRUDENCIO GONZALEZ LOZANO
C.P. RICARDO GONZALEZ SANTOS
LIC. ROBERTO MARTINEZ CABALLERO
C.P. JOSE ANTONIO MARTINEZ GONZALEZ
ING. ARTURO MARTINEZ URESTI
C.P. MIGUEL ANGEL MENDOZA ACEVEDO
C.P. JULIO MITATES BACCA
LIC. FELIX PEÑA SALAZAR
LIC. ROBERTO RAMOS SALINAS
C.P. MARIO REYNOSA REBOLLOSO
C.P. MANUEL DE LOS RIOS ALVARADO
C.P. VICENTE TREVIÑO GONZALEZ
LIC. HUGO JAVIER VALENCIA SARABIA

RELACIONES PUBLICAS

15 AÑOS

NUM DE EMPLEADO

NOMBRE

9602	ING. CAMILO CERDA GAMEZ
12282	C.P. ALEJANDRO CHAVEZ VARGAS
11054	C.P. ELVIA M. CIENFUEGOS VILLARREAL
8768	ING. RAMIRO RENÉ ELIZONDO ARIZPE
9378	LIC. RAYMUNDO GARCIA ACEVEDO
8231	ING. ABIEL MARCOS GARZA GARCIA
8717	LIC. MARTHA LETICIA LOPEZ GUERRA
9207	ING. ALVARO FRANCISCO MALTOS CUELLAR
9285	LIC. FELIPE CUITLAHUAC MARTINEZ ALCANTARA
9208	C.P. JOSE EUSEBIO OLIVO LEAL
9284	LIC. FEDERICO RODRIGUEZ LUCIO
9652	LIC. GIL FRANCISCO VILLAREAL LEAL

10 AÑOS

15051	LIC. VISENTE ARELLANO DAVILA
15232	LIC. NICOLAS CABELLO MONSIVAIS
15053	LIC. ORLANDO EUGENIO CHAPPELL MATA
15052	LIC. VIRGILIO CISNEROS GONZALEZ
14662	LIC. JORGE CUELLAR MONTOYA
14717	C.P. SIGFRIDO DAZA DE LA GARZA
14874	C.P. CARLOS GARZA AGUILAR
14697	LIC. SAUL KARR GARCIA
15061	LIC. ANGEL MARTINEZ GARZA
15068	LIC. NATIVIDAD MENDEZ LOPEZ
11248	C.P. FELIPE DE JESUS OVALLE RAMIREZ
15353	LIC. ELIUD PALACIOS TREVIÑO
14699	C.P. ENRIQUE REYES BERRONES
15064	LIC. ARMANDO TIJERINA GARCIA
15066	LIC. LUCIANO TORRES GARZA

RELACIONES PUBLICAS

OTROS EVENTOS



RECONOCIMIENTO AL MERITO ACADEMICO DE LA
U.A.N.L. 95 - 96

RELACIONES PUBLICAS



INAUGURACION DE "NOCHE MEXICANA" MESA DIRECTIVA (SEPTIEMBRE DE 1996)



INAUGURACION DE EXPO-FACPYA 96, MESA DIRECTIVA

RELACIONES PUBLICAS

5º. SIMPOSIUM DE DERECHO EN EL MES DE NOVIEMBRE DEL 96
EXPOSITOR LIC. JOSE GONZALEZ ORNELAS MIEMBRO DEL CONSEJO
ADMINISTRATIVO DE CERVECERIA CUAUHEMOC MOCTEZUMA S.A. Y
VICEPRESIDENTE DE TIGRES. "IMPACTO EN EL ENTORNO DE LA EMPRESA
ANTE LA GLOBALIZACION DE LOS MERCADOS "



RELACIONES PUBLICAS

CONFERENCIA "PERSPECTIVA DE LA NUEVA LEY DEL I.M.S.S." DEL 5º.
SIMPOSIUM DE DERECHO EN EL MES DE NOVIEMBRE DEL 96. EXPOSITOR :
LIC. RICARDO H. CAVAZOS

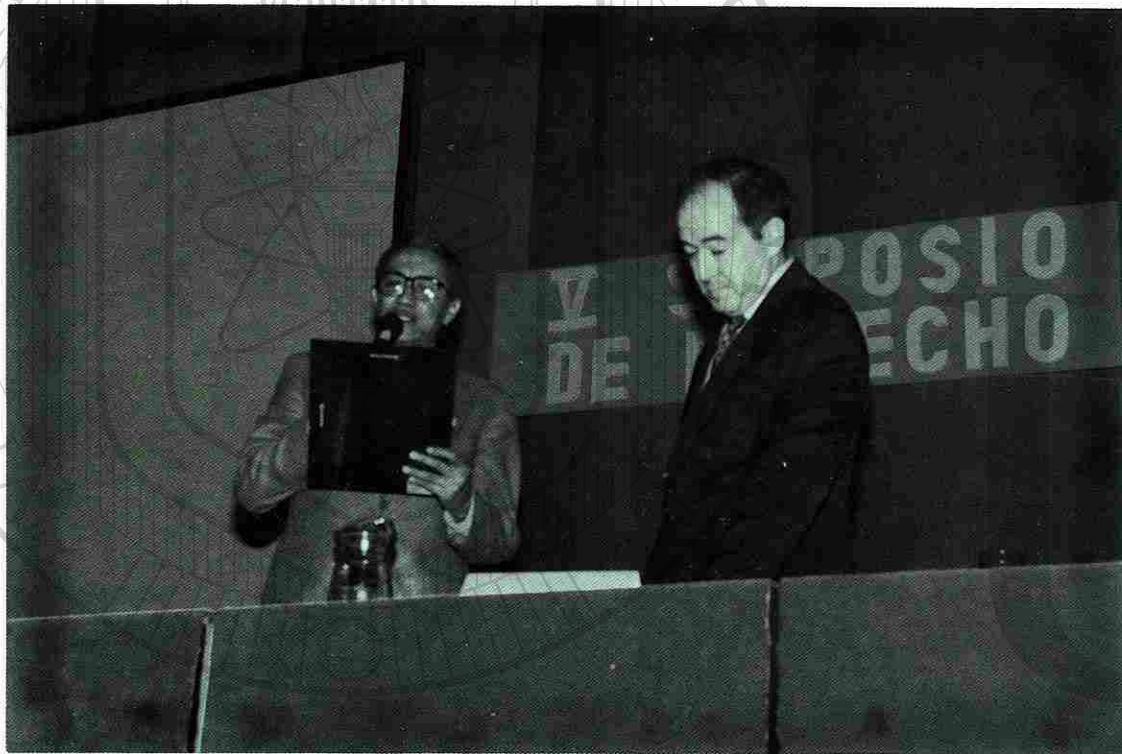

CLUB INFORMATICA, FACPYA

Durante el año de 1996 se continuo con los objetivos del club, el abasteciendo los servicios de computo a los alumnos de la facultad así mismo el de actualizar equipo de computo como herramientas de soluciones.

En el mes de mayo se adquirieron 45 computadoras pentium (586) para renovar una sala mas del club de informática estas maquinas cuentan con 8 mg de memoria ram y 1 gb de disco duro incluyendo el Windows 95. para satisfacer las necesidades de nuestros alumnos.

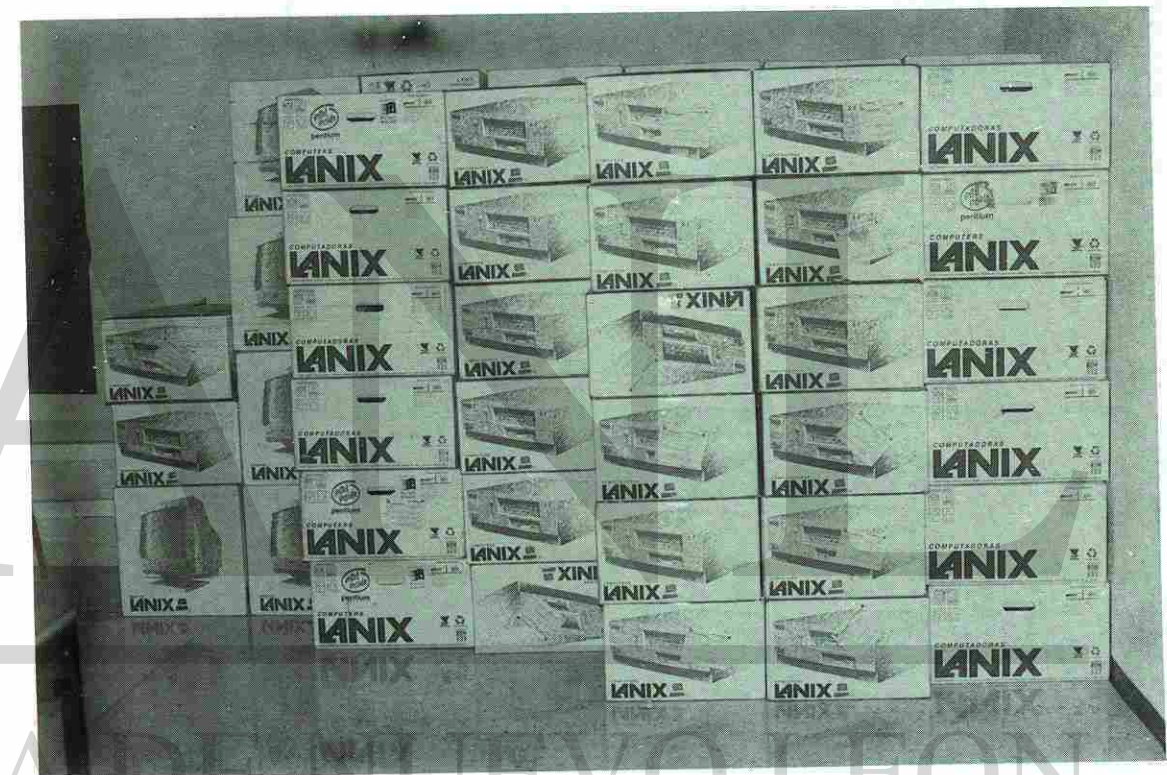

UNIVERSIDAD AUTÓNOMA DE NUEVO LEÓN

DIRECCIÓN GENERAL DE BIBLIOTECAS

RELACIONES PUBLICAS

CONFERENCIA "PERSPECTIVA DE LA NUEVA LEY DEL I.M.S.S." DEL 5º.
SIMPOSIUM DE DERECHO EN EL MES DE NOVIEMBRE DEL 96. EXPOSITOR :
LIC. RICARDO H. CAVAZOS

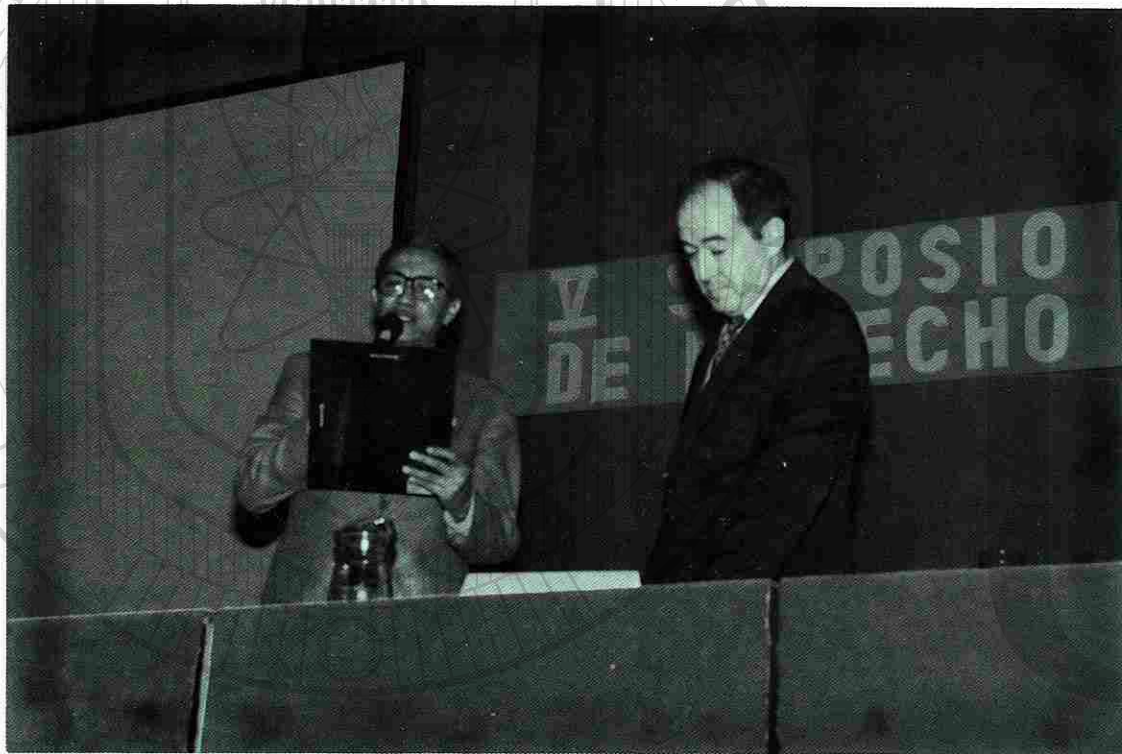

CLUB INFORMATICA, FACPYA

Durante el año de 1996 se continuo con los objetivos del club, el abasteciendo los servicios de computo a los alumnos de la facultad así mismo el de actualizar equipo de computo como herramientas de soluciones.

En el mes de mayo se adquirieron 45 computadoras pentium (586) para renovar una sala mas del club de informática estas maquinas cuentan con 8 mg de memoria ram y 1 gb de disco duro incluyendo el Windows 95. para satisfacer las necesidades de nuestros alumnos.

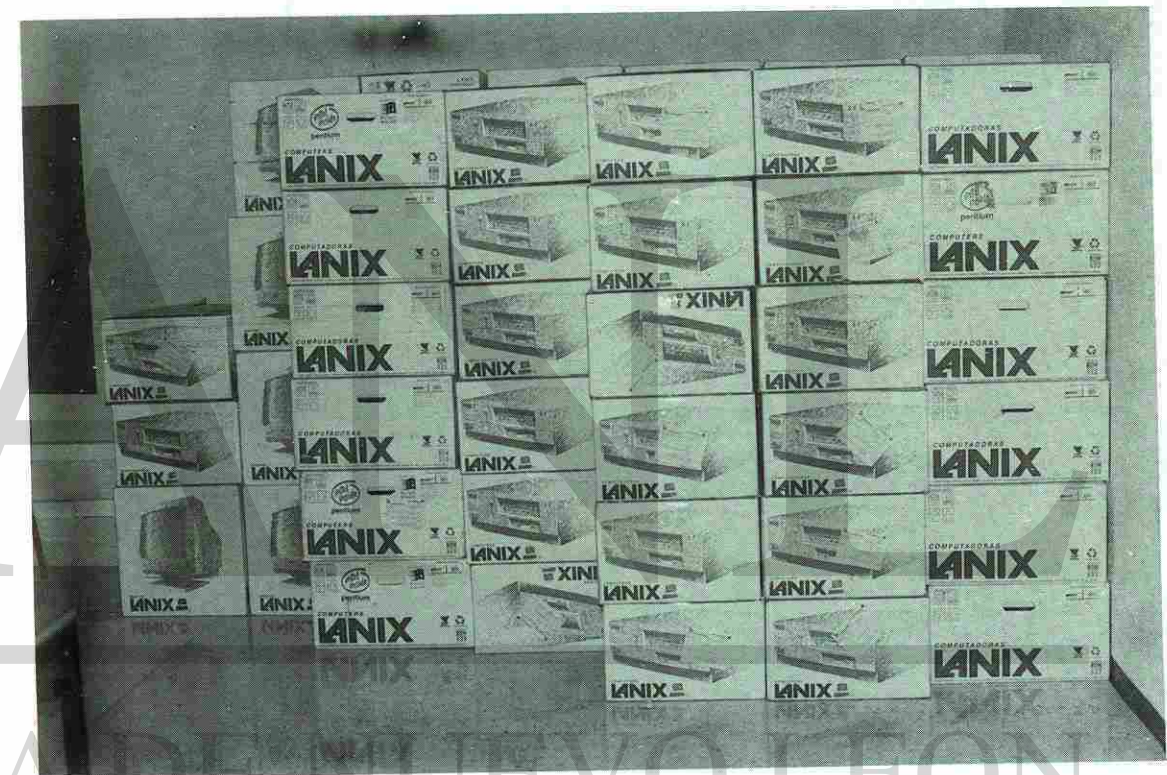

UNIVERSIDAD AUTÓNOMA DE NUEVO LEÓN

DIRECCIÓN GENERAL DE BIBLIOTECAS

CLUB INFORMATICA, FACPYA

Durante el mes de julio se llevo a cabo el XIV Curso Computacional Infantil donde se recibieron 200 niños de 7 a 13 años. otorgándoles cursos de las herramientas computacionales mas actuales como Multimedia, Internet, Visual Basic, etc entre otros, así mismo actividades culturales y recreativas como Teatro, Baile, Deportes, Karate etc. Logrando una gran aceptación por los padres de familia.



CLUB INFORMATICA, FACPYA

En el mismo mes de julio se realizo la inauguración por parte de nuestro rector Dr. Reyes Tamez Guerra de la extensión del Club Informática Facpya en Ciudad Linares donde se abasteció de 33 computadoras IBM 386 y un servidor PC/90, todo este equipo conectado en una Red Local para el desarrollo de las diferentes tareas que se requieren en esta unidad



En el curso inductivo impartido en el mes de agosto, se participo recibiendo a los alumnos de primer ingreso para informarles sobre los diferentes servicios que otorga el Club y darles a conocer los beneficios que otorgan los últimos avances en tecnología.

CLUB INFORMATICA, FACPYA

Durante el mes de septiembre se reconoció la labor del Club Informática, Facpya, por su participación en la creación y desarrollo de la pagina Monterrey 400 en Internet, el patronato se mostró complacido y satisfecho por los resultados.



En el mes de septiembre se dio servicio a diferentes empresas del área metropolitana, a Ferrocarriles Nacionales se les capacito en el uso y manejo de sistemas operativos, igualmente a la Asociación de Ganaderos se les brindo servicio de sala de computo.

CLUB INFORMATICA, FACPYA

Durante este mismo mes se renovó con nuevo equipo la sala de maestros dentro del Club Informática, equipándola con 17 computadoras pentium (586) con 16 mg de memoria ram y 1 gb de disco duro y el Windows 95. obteniendo una sala con alta tecnología de punta para el servicio de los maestros de nuestra Facultad.



En este año de 1996 se han desarrollado 54 talleres para los alumnos de Facpya, estos talleres tienen como finalidad adentrar al estudiante en las diferentes herramientas de software mas actual y que estén usando las empresas e industrias.

Entre los diferentes talleres que se otorgaron destacan :

WINDOWS 95
INTERNET
UNIX
PROGRESS
OFFICE 95 (WORD, EXCEL, POWER POINT, PROYECT)
VISUAL BASIC
MICROSIP
HTML (DISEÑO DE PAGINAS EN INTERNET)
ETC.

CLUB INFORMATICA, FACPYA

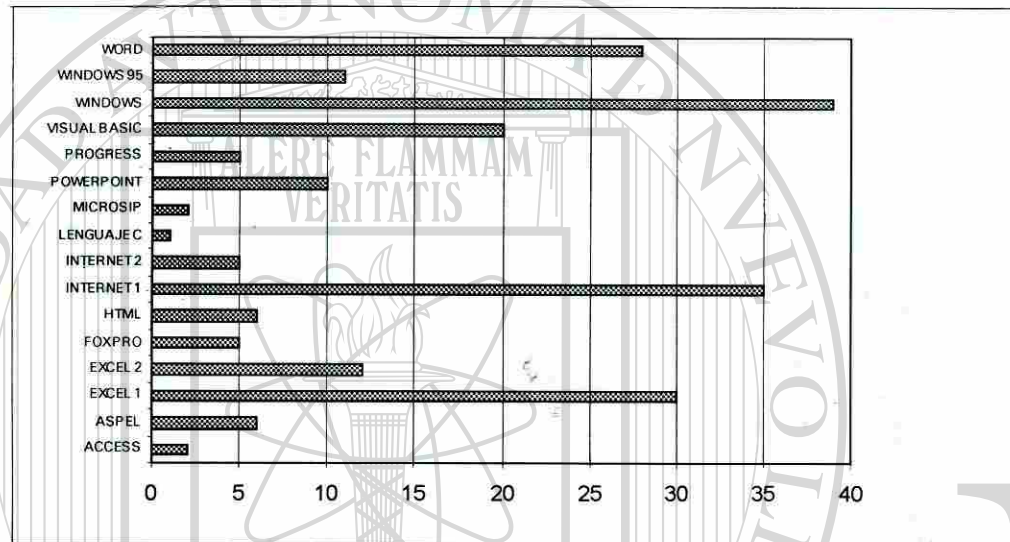

Se brinda apoyo al departamento de Posgrado de Facpya facilitándoles las salas de computo, realizando talleres para maestros y alumnos, así mismo se otorgaron cuentas de Internet para sus investigaciones y trabajos.

La cultura de Internet sigue creciendo, cada día son más los alumnos y maestros que se interesan por este gran servicio que ofrece grandes beneficios como son: Correo Electrónico, Transferencia de archivos, Búsquedas de información en diferentes formas como son texto, gráfico, vídeo y sonido.

A continuación se muestra estadísticas de este año sobre las cuentas que se asignaron en este periodo.

Universidad Autónoma de Nuevo León Facultad de Contaduría Pública y Administración Soporte Técnico y Operación

Relación de cuentas en Internet Correspondientes al año 1996

Cuentas Otorgadas por Mes

Mes	Cantidad
Enero	208
Febrero	604
Marzo	814
Abril	720
Mayo	723
Junio	356
Julio	100
Agosto	740
Septiembre	720
Octubre	674
Noviembre	220
Diciembre	17
Total	5896

Cuentas Otorgadas por Mes

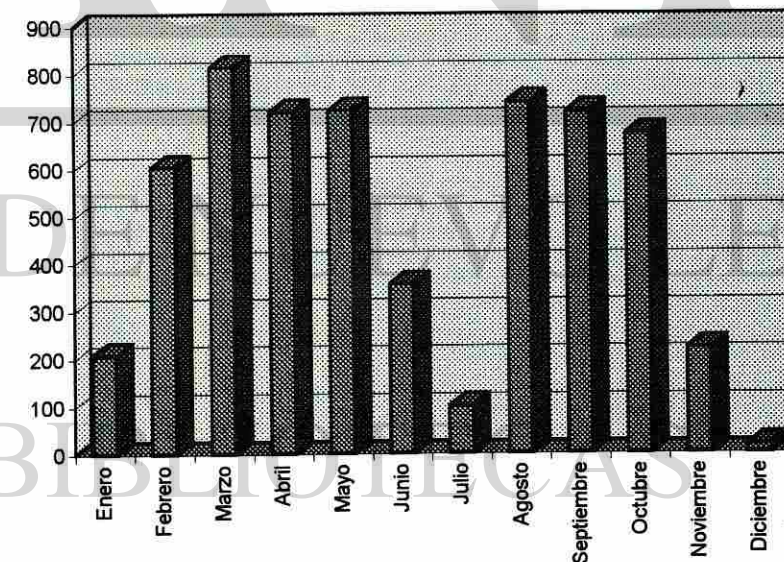

CLUB INFORMATICA, FACPYA

Se impartieron talleres de actualización para los maestros de Facpya, uno de los talleres que mas demanda tuvo fue el de Internet básico que esta dirigido hacia los principiantes, donde los maestros aprendieron que es Internet, como realizar consultas, hasta poder enviar correos electrónicos.

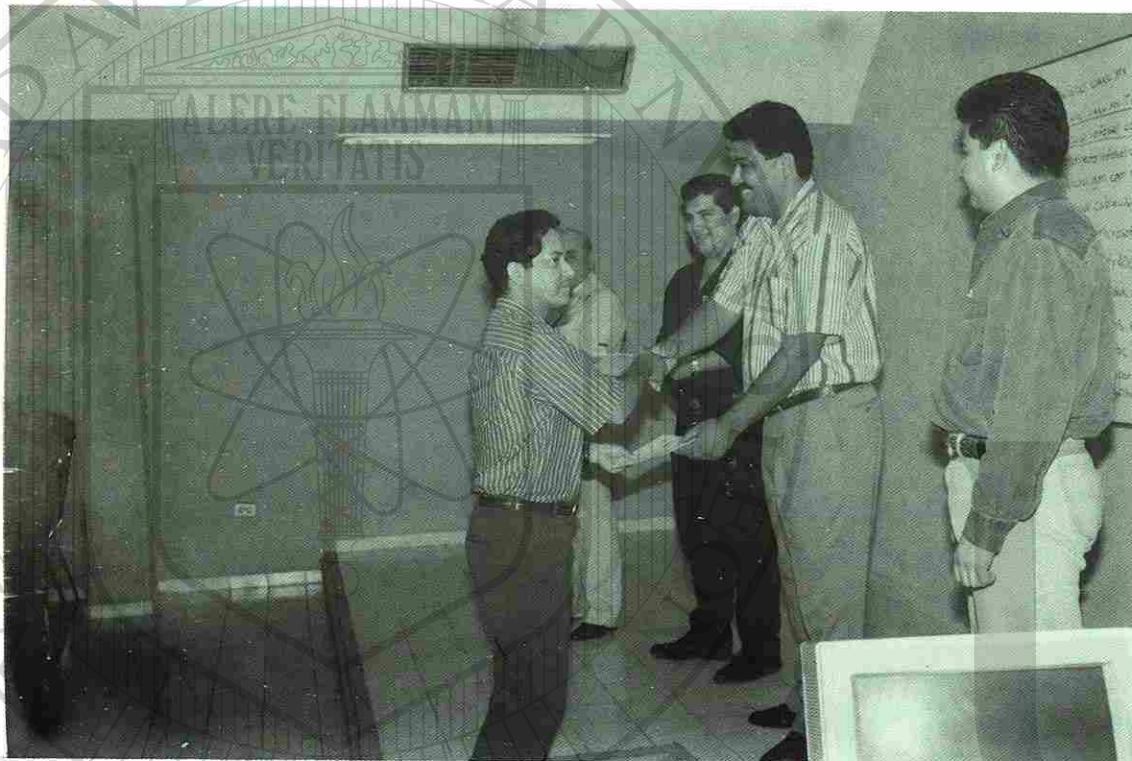

En el mes de diciembre en coordinación con la Secretaria de Educación se realizo el evento " Quinto Congreso Internacional de Telecomunicaciones/Multimedia en la Educación " donde la participación del Club fue ser sede de todos los talleres programados así mismo se proporcionaron instructores para algunos de los talleres. en este evento asistieron cerca de 1,200 personas de diferentes países.

En este mismo mes de diciembre se adquirieron 50 computadoras para la actualización de otra de las salas del club las características de las computadoras son las siguientes pentium (586), 8 mg en ram, 1 gb en disco duro y con el Windows 95 instalado.

CENTRO DE INFORMATICA

- Con objeto de continuar con el mejor desempeño de funciones asegurando la seguridad del personal así como de los equipos del centro de cómputo, se llevó a cabo una remodelación del SITE que consistió en la instalación de piso falso en toda el área.
- Adquisición e implantación de 6 equipos de cómputo 586, dos equipos portátiles para apoyo académico en el área de posgrado, 5 sistemas de potencia ininterrumpibles y 15 tarjetas de red.
- Se adquirió e instaló una tarjeta de 16 extensiones telefónicas con objeto de ampliar los servicios de telefonía pasando de una capacidad instalada de 80 extensiones telefónicas a 96.
- Instalación de 22 nuevos servicios de red y telefonía con objeto de mantener comunicados los equipos de cómputo y el personal de toda el área administrativa.
- Implantamos un módulo dentro de nuestro sistema escolar para el área de urgencias médicas con objeto de mantener expedientes y registros de los alumnos que utilizan ese servicio.
- Creamos un módulo dentro de nuestro sistema escolar para el área de gimnasio con objeto de controlar el acceso al mismo sólo a los alumnos activos de la facultad así como generar estadísticas de utilización de áreas del gimnasio.
- Se inició con el desarrollo del módulo de Recursos Humanos que estará totalmente integrado a nuestro sistema escolar.
- Como plan piloto, se implantó el envío de boletas de calificaciones a domicilio de los alumnos del EXAC.
- Con objeto de hacer llegar las boletas de calificaciones a todos los padres de familia de alumnos del sistema escolarizado, se inició un proyecto de evaluación de alternativas de equipo para agilizar este proceso.
- Incorporación de equipo y la infraestructura necesaria para iniciar con la primera fase del sistema de bibliotecas universitarias.
- Se promovió nuestra aplicación de Escolar y Archivo a otras dependencias de la universidad logrando que la Facultad de Comunicaciones la adquiriera y la Facultad de Salud Pública y Nutrición la esté evaluando.
- Modificación de todos los programas existentes del sistema escolar con objeto de apegarlos a los estándares definidos.

CLUB INFORMATICA, FACPYA

Se impartieron talleres de actualización para los maestros de Facpya, uno de los talleres que mas demanda tuvo fue el de Internet básico que esta dirigido hacia los principiantes, donde los maestros aprendieron que es Internet, como realizar consultas, hasta poder enviar correos electrónicos.



En el mes de diciembre en coordinación con la Secretaria de Educación se realizo el evento " Quinto Congreso Internacional de Telecomunicaciones/Multimedia en la Educación " donde la participación del Club fue ser sede de todos los talleres programados así mismo se proporcionaron instructores para algunos de los talleres. en este evento asistieron cerca de 1,200 personas de diferentes países.

En este mismo mes de diciembre se adquirieron 50 computadoras para la actualización de otra de las salas del club las características de las computadoras son las siguientes pentium (586), 8 mg en ram, 1 gb en disco duro y con el Windows 95 instalado.

CENTRO DE INFORMATICA

- Con objeto de continuar con el mejor desempeño de funciones asegurando la seguridad del personal así como de los equipos del centro de cómputo, se llevó a cabo una remodelación del SITE que consistió en la instalación de piso falso en toda el área.
- Adquisición e implantación de 6 equipos de cómputo 586, dos equipos portátiles para apoyo académico en el área de posgrado, 5 sistemas de potencia ininterrumpibles y 15 tarjetas de red.
- Se adquirió e instaló una tarjeta de 16 extensiones telefónicas con objeto de ampliar los servicios de telefonía pasando de una capacidad instalada de 80 extensiones telefónicas a 96.
- Instalación de 22 nuevos servicios de red y telefonía con objeto de mantener comunicados los equipos de cómputo y el personal de toda el área administrativa.
- Implantamos un módulo dentro de nuestro sistema escolar para el área de urgencias médicas con objeto de mantener expedientes y registros de los alumnos que utilizan ese servicio.
- Creamos un módulo dentro de nuestro sistema escolar para el área de gimnasio con objeto de controlar el acceso al mismo sólo a los alumnos activos de la facultad así como generar estadísticas de utilización de áreas del gimnasio.
- Se inició con el desarrollo del módulo de Recursos Humanos que estará totalmente integrado a nuestro sistema escolar.
- Como plan piloto, se implantó el envío de boletas de calificaciones a domicilio de los alumnos del EXAC.
- Con objeto de hacer llegar las boletas de calificaciones a todos los padres de familia de alumnos del sistema escolarizado, se inició un proyecto de evaluación de alternativas de equipo para agilizar este proceso.
- Incorporación de equipo y la infraestructura necesaria para iniciar con la primera fase del sistema de bibliotecas universitarias.
- Se promovió nuestra aplicación de Escolar y Archivo a otras dependencias de la universidad logrando que la Facultad de Comunicaciones la adquiriera y la Facultad de Salud Pública y Nutrición la esté evaluando.
- Modificación de todos los programas existentes del sistema escolar con objeto de apegarlos a los estándares definidos.

CENTRO DE INFORMATICA

- Incorporación a nuestro sistema escolar algunos módulos adicionales como apoyo a las áreas administrativas.
 - Módulo de Actualización de Datos Generales de Maestros
 - Módulo de Horarios de Maestros
 - Módulo de Asistencia de Maestros
 - Módulo de Guardias de Maestros
 - Módulo de informe mensual de consumos de artículos solicitados al departamento de Abastecimientos
- Apoyo técnico a la Escuela Alvaro Obregón en el uso adecuado del sistema escolar.
- Capacitación en Progress versión 7 a todo el personal de desarrollo de sistemas.
- Implantación del sistema de Banco de Reactivos para el SESP con objeto de generar exámenes aleatorios para cada uno de los estudiantes
- Se ofrecieron los servicios de asistencia y soporte técnico a todos los departamentos administrativos de la dependencia.
- Inicio del desarrollo de una aplicación "help desk" con objeto de ofrecer un mejor tiempo de respuesta y seguimiento a problemas presentados con la tecnología de información.



CENTRO DE INVESTIGACIONES Y APOYO A LA DOCENCIA

REFORMAS FISCALES

Investigación, científica, actualización profesional y apoyo al docente, son responsabilidad del Centro de Investigaciones y Apoyo a la Docencia, así como la formación y proyección de la Facultad hacia la comunidad.

El día 20 de Enero de 1996, se llevo a cabo el curso de actualización sobre las Reformas Fiscales y como de costumbre con un gran numero de particulares, así mismo el 25 de Mayo de 1996, se impartió el curso de Actualización - Resolución Miscelánea 1996 - 1997, Coordinados por los maestros C.P. José Luis Elizondo y C.P. Raúl Montemayor Cárdenas.

DIPLOMADOS

Los Diplomados realizados por esta área fueron dos, efectuándose el primero en el periodo del 26 de Febrero al 04 de Julio y el segundo del 19 de Agosto al 18 de Diciembre de 1996, correspondientes a la Octava y Novena generación.

En Septiembre 17 se inicio un Diplomado en Impuestos para dar servicio de capacitación a la empresa Tor - Rey hasta el día 12 de Diciembre de 1996, continuando el 7 de enero para terminar el 27 de marzo de 1997, con un total de 150 horas de trabajo.



CENTRO DE INFORMATICA

- Incorporación a nuestro sistema escolar algunos módulos adicionales como apoyo a las áreas administrativas.
 - Módulo de Actualización de Datos Generales de Maestros
 - Módulo de Horarios de Maestros
 - Módulo de Asistencia de Maestros
 - Módulo de Guardias de Maestros
 - Módulo de informe mensual de consumos de artículos solicitados al departamento de Abastecimientos
- Apoyo técnico a la Escuela Alvaro Obregón en el uso adecuado del sistema escolar.
- Capacitación en Progress versión 7 a todo el personal de desarrollo de sistemas.
- Implantación del sistema de Banco de Reactivos para el SESP con objeto de generar exámenes aleatorios para cada uno de los estudiantes
- Se ofrecieron los servicios de asistencia y soporte técnico a todos los departamentos administrativos de la dependencia.
- Inicio del desarrollo de una aplicación "help desk" con objeto de ofrecer un mejor tiempo de respuesta y seguimiento a problemas presentados con la tecnología de información.



CENTRO DE INVESTIGACIONES Y APOYO A LA DOCENCIA

REFORMAS FISCALES

Investigación, científica, actualización profesional y apoyo al docente, son responsabilidad del Centro de Investigaciones y Apoyo a la Docencia, así como la formación y proyección de la Facultad hacia la comunidad.

El día 20 de Enero de 1996, se llevo a cabo el curso de actualización sobre las Reformas Fiscales y como de costumbre con un gran numero de particulares, así mismo el 25 de Mayo de 1996, se impartió el curso de Actualización - Resolución Miscelánea 1996 - 1997, Coordinados por los maestros C.P. José Luis Elizondo y C.P. Raúl Montemayor Cárdenas.

DIPLOMADOS

Los Diplomados realizados por esta área fueron dos, efectuándose el primero en el periodo del 26 de Febrero al 04 de Julio y el segundo del 19 de Agosto al 18 de Diciembre de 1996, correspondientes a la Octava y Novena generación.

En Septiembre 17 se inicio un Diplomado en Impuestos para dar servicio de capacitación a la empresa Tor - Rey hasta el día 12 de Diciembre de 1996, continuando el 7 de enero para terminar el 27 de marzo de 1997, con un total de 150 horas de trabajo.



CENTRO DE INVESTIGACIONES Y APOYO A LA DOCENCIA

OTRAS ACTIVIDADES

- Se participo en las reuniones de análisis, estudio y determinación del Proyecto Excelencia Académica y se elaboro el plan de capacitación a los docentes, y una vez que fue aprobado se implemento.
- Se diseñaron cursos especializados para maestros con temáticas de creatividad, comprensión en la lectura, aprender a pensar, automatización.
- Esta área sigue participando en el proyecto Excelencia Académica, seleccionando y produciendo material para la capacitación docente EXAC, además de diseñar un manual de inducción para docentes de nuestra facultad.
- Se sigue capacitando a los maestros para el sistema EXAC, participando en reuniones quincenales para la evaluación y desempeño pedagógico de los maestros que participan en el programa EXAC, además de producir el material para dicha capacitación.



EXTENSION LINARES

Se cumplieron con todas las actividades académicas, escolares, administrativas y contables de acuerdo a los planes de trabajo calendarizados de Facpya así como de la Universidad Autónoma de Nuevo León.

En el semestre Febrero - Julio egresaron 19 alumnos y 49 en el periodo Agosto 96 - Enero 97, para los cuales se les organizo su ceremonia de graduación.

Se tuvieron 228 alumnos en el semestre Febrero - Julio 96 y 229 en el de Agosto - Enero 97, siendo atendidos por 16 docentes de los cuales concluyeron sus estudios de maestría, seis, y uno se encuentra en proceso de estudios.

Al termino de cada semestre se les envían por correo las calificaciones de sus hijos a cada padre de familia.

Para contar con mayor alumnado se tiene visita periódica a las preparatorias de nuestra zona de influencia, dándoles a conocer a los futuros egresados el nuevo plan de estudios del EXAC con los primeros cinco semestres comunes para estudiar cualquiera de las tres carreras que se ofrecen.

Antes de iniciar cada semestre asistieron a cursos de capacitación del EXAC once docentes que imparten las materias a los grupos de dicho sistema.

ALUMNOS EN MATERIAS DE MAESTRIA

	ENE-ABR	MAY-AGO	SEP-DIC
CONTABILIDAD SUPERIOR	14	24	10
TEORIA ADMINISTRATIVA	11	26	8

Impartidas por un docente que viene de posgrado de Facpya.

Durante el festejo del maestro por su día, recibieron reconocimiento dos maestros por sus 15 años y otros dos por sus 10 años.

Se ofrecieron conferencias a los alumnos de :

- La situación económica de México
- Taller de declaraciones fiscales
- Del Instituto Federal Electoral
- Auditoria Administrativa

CENTRO DE INVESTIGACIONES Y APOYO A LA DOCENCIA

OTRAS ACTIVIDADES

- Se participo en las reuniones de análisis, estudio y determinación del Proyecto Excelencia Académica y se elaboro el plan de capacitación a los docentes, y una vez que fue aprobado se implemento.
- Se diseñaron cursos especializados para maestros con temáticas de creatividad, comprensión en la lectura, aprender a pensar, automatización.
- Esta área sigue participando en el proyecto Excelencia Académica, seleccionando y produciendo material para la capacitación docente EXAC, además de diseñar un manual de inducción para docentes de nuestra facultad.
- Se sigue capacitando a los maestros para el sistema EXAC, participando en reuniones quincenales para la evaluación y desempeño pedagógico de los maestros que participan en el programa EXAC, además de producir el material para dicha capacitación.



EXTENSION LINARES

Se cumplieron con todas las actividades académicas, escolares, administrativas y contables de acuerdo a los planes de trabajo calendarizados de Facpya así como de la Universidad Autónoma de Nuevo León.

En el semestre Febrero - Julio egresaron 19 alumnos y 49 en el periodo Agosto 96 - Enero 97, para los cuales se les organizo su ceremonia de graduación.

Se tuvieron 228 alumnos en el semestre Febrero - Julio 96 y 229 en el de Agosto - Enero 97, siendo atendidos por 16 docentes de los cuales concluyeron sus estudios de maestría, seis, y uno se encuentra en proceso de estudios.

Al termino de cada semestre se les envían por correo las calificaciones de sus hijos a cada padre de familia.

Para contar con mayor alumnado se tiene visita periódica a las preparatorias de nuestra zona de influencia, dándoles a conocer a los futuros egresados el nuevo plan de estudios del EXAC con los primeros cinco semestres comunes para estudiar cualquiera de las tres carreras que se ofrecen.

Antes de iniciar cada semestre asistieron a cursos de capacitación del EXAC once docentes que imparten las materias a los grupos de dicho sistema.

ALUMNOS EN MATERIAS DE MAESTRIA

	ENE-ABR	MAY-AGO	SEP-DIC
CONTABILIDAD SUPERIOR	14	24	10
TEORIA ADMINISTRATIVA	11	26	8

Impartidas por un docente que viene de posgrado de Facpya.

Durante el festejo del maestro por su día, recibieron reconocimiento dos maestros por sus 15 años y otros dos por sus 10 años.

Se ofrecieron conferencias a los alumnos de :

- La situación económica de México
- Taller de declaraciones fiscales
- Del Instituto Federal Electoral
- Auditoria Administrativa

EXTENSION LINARES

Se realizo una semana cultural deportiva teniendo conferencias de :

Internet, Valores Juveniles y las siete columnas del éxito; Cuatro participaciones musicales, así como 12 participaciones deportivas interna y con equipos de Facpya Monterrey; Además de entregas de reconocimientos a los alumnos con mayores promedios en sus calificaciones del semestre.

Se adquirieron 6 pantallas de pared con las cuales se tienen en 10 salones para apoyar a los docentes cuando utilizan equipos audiovisual. También se compro una copiadora Canon para las necesidades administrativas.

Fue Inaugurado el Club Informática por el C. Rector DR. REYES TAMEZ GUERRA.

Se realizo cambio de mesa directiva estudiantil, a la anterior y la actual fueron apoyadas para que realizaran los tradicionales bailes de bienvenida y de fin de semestre así como su posada.

Con el fin de tener mayor integración entre el personal que laboramos aquí, se organizo festejo del día del niño y en diciembre cena posada con entrega de regalos.

El Club Informática ofreció los siguientes cursos :

- Excel
- Windows 3.1
- Infantil Word 6.0
- Office Básico 4.2
- Sistema de Contabilidad Microsip

EXTENSION LINARES



CEREMONIA DE GRADUACION

LIC. Y C.P. LUIS CESAR CARDENAS GONZALEZ Sub-director de Facpya
DR. COSME POLA SIMUTA. Representante del Rector
ING. RAMIRO RENE ELIZONDO ARIZPE
C.P. FCO. JAVIER CHAPA GONZALEZ; Alcalde de Linares y Padrino de Generación
SRA. MYRTHALA A. DE CHAPA, Primera Dama y Madrina de la Generación
LIC. JUAN FCO. BAZALDUA AGUILAR

EXTENSION LINARES



EVENTO DE PREMIACION A EQUIPO GANADOR EN SEMANA CULTURAL DEPORTIVA

EXTENSION LINARES



EQUIPO SUBCAMPEON DEL FUTBOL PRIMERA FUERZA LIGA I.M.S.S.

POSGRADO

RESULTADOS Y ACTIVIDADES EFECTUADAS EN LA DIVISION POSGRADO DE FACPYA, DURANTE 1996.

1.- Población Escolar :

1.1 Inscripciones :

La inscripción total en posgrado, que incluye alumnos en programas completos de maestría, más los alumnos que se inscriben con la intención de cursar y aprobar solamente dos materias para cumplir con la exigencia establecida y obtener el grado de licenciatura, se presenta en la gráfica 1. En el primer tetramestre de 1996 (Enero-Abril), fueron 979 alumnos. En el segundo tetramestre de 1996 (Mayo-Agosto), fueron 952 y en el tercer período (Septiembre-Diciembre de 1996), se inscribieron 1,033 alumnos. También se observan en la gráfica 1, las inscripciones ocurridas de Enero de 1992 a Diciembre de 1996, que corresponden al período de la actual administración en FACPYA.

La inscripción total de alumnos en programas completos de maestría continuó creciendo en forma acelerada, en virtud de las mejoras académicas introducidas, en cada una de los programas de maestría que se ofrecen (Maestría en Contaduría Pública, Maestría en Administración Pública, Maestría en Administración de Empresas y Maestría en Informática Administrativa).

Los alumnos inscritos en maestría completa en el primer tetramestre de 1996 fueron 383; en el segundo período de 1996 fueron 461 y sumaron 511 en Septiembre-Diciembre 1996. Respecto a cada tetramestre del año anterior, los incrementos fueron de 26.4 %; 38.9 % y 32.4 % respectivamente. Si se toma en cuenta el período de la actual administración en FACPYA, se tiene que de Enero de 1992 en que se registraron 166 alumnos, a Diciembre de 1996 en que hubo 511 alumnos, el incremento de la población inscrita en programas completos de maestría se ha multiplicado por 3.1 veces.

La gráfica 2 muestra claramente la tendencia de la inscripción total en programas de maestría completa.

Las gráficas 3 al 6 muestran el nivel y la tendencia de la inscripción en cada una de las 4 maestrías que ofrece nuestra escuela de posgrado. En los 4 programas la tendencia es positiva, particularmente en las maestrías de Contaduría Pública y Administración de Empresas, en donde el crecimiento durante 1995 y 1996 ha sido espectacular. Las gráficas 7, 8 y 9 presentan la composición de la inscripción total en maestría, por cada uno de los 4 programas de maestría que se ofrecen.

POSGRADO

La inscripción de alumnos que acuden al posgrado con la intención de cursar dos materias de nivel maestría como requisito para obtener el grado de licenciatura fué de 596 en enero de 1996; fué de 491 en Mayo y 522 en Septiembre de 1996. La gráfica 10 muestra una tendencia a la baja de los alumnos que acuden al posgrado con la intención de cursar solamente las materias para cumplir con el requisito de aprobar dos materias para obtener el título de licenciatura en FACPYA.

Derivado de lo anterior, la composición de la población total se ha modificado en los últimos 5 años, mientras que en enero de 1992 los alumnos en opción al título de licenciatura fueron el 86 % y el restante 14 % fueron alumnos en maestría completa; en Septiembre de 1996 el 50.5 % correspondió a alumnos en opción al grado de licenciatura y el 49.5 % a alumnos en opción al grado de maestría.

1.2 Egresados

Los alumnos que cumplieron los créditos exigidos en cada maestría durante 1996 fueron 90. El cuadro 1 presenta el número de egresados en cada uno de los tres períodos tetramestres de 1996, en cada una de las maestrías que se ofrecen.

CUADRO 1

Total de egresados en la Escuela de Graduados de FACPYA durante 1996.

PERIODO MAESTRIA	ENERO-ABRIL	MAYO-AGOSTO	SEPTIEMBRE-DICIEMBRE	TOTAL 1996
Maestría en Contaduría Pública	12	12	14	38
Maestría en Administración de Empresas	4	11	17	32
Maestría en Administración Pública	4	6	5	15
Maestría en Informática Administrativa.	1	2	2	5
Total 4 Maestrías.	21	31	38	90

POSGRADO

1.3 Titulados.

El total de alumnos que presentaron y aprobaron el examen profesional para obtener el grado de maestría fueron 11 durante 1996. Cinco alumnos obtuvieron el grado de Maestría en Contaduría Pública; tres alumnos se graduaron en la Maestría en Administración de Empresas; tres alumnos obtuvieron el grado de Maestría en Administración Pública. Los alumnos que aprobaron el examen de grado fueron: En la Maestría en Contaduría Pública: Victor Javier Arce Ugarte (Nicaragua); Javier Guadalupe Reyes Ruiz (Nicaragua); Reynaldo Javier Osorio Gutiérrez (Nicaragua), José Alejandro Benavides Cavazos, y Ana María Pérez Oliva. En la Maestría en Administración de Empresas: Krist Yutesware Nuñez Añil (República Dominicana), Ma. de la Luz Montiel, y Roberto Elias Nieto Castillo (Panamá). En la Maestría en Administración Pública: Sergio Arturo Salinas González, Beatriz Tevera Mandujano y Alejandro Lambretón Narro.

2.- PERSONAL DOCENTE :

Para hacer frente a las necesidades de nuestra población escolar, se contó con el apoyo de 63 docentes en el primer y segundo tetramestre de 1996; y fueron 61 en el tercer período tetramestral.

Con el objetivo de fortalecer la planta docente, durante 1996 se contrataron cuatro nuevos maestros tanto para suplir a algunos que salieron por diferentes motivos, como para satisfacer nuevas necesidades derivadas de cambios en los programas de estudio. A estos maestros se les contrató en base a su competencia en la especialización en que imparten cátedra, y a su reconocimiento ético y profesional en el medio.

Todas las clases programadas fueron impartidas. La asistencia del personal docente a clases fué del 100 %. En cada uno de los grupos del posgrado y en cada tetramestre, se levantó un censo para evaluar el grado de satisfacción de los alumnos respecto a su maestro en la materia que les imparte. Este índice de satisfacción ponderado, mide en otras palabras, la calidad de cada uno de nuestros maestros. Es muy halagador informar que el índice de satisfacción ponderado promedio de todos los alumnos respecto a sus maestros, fué de 84.7 en una base de 100, en el tetramestre de Enero-Abril de 1996; este índice fué de 85.5 % en el período de Mayo-Agosto; y fué de 86.8 en el período de Septiembre - Diciembre de 1996. El índice de satisfacción ponderado de 1992 a 1996 se presenta en la gráfica 11 y muestra una tendencia positiva.

POSGRADO

3.- Diplomados, Seminarios y Conferencias.

De Febrero a Mayo de 1996 se llevó a cabo con gran éxito un diplomado en Implantación y Administración de ISO 9000. Participaron 33 ejecutivos de 23 empresas de la localidad y de los estados de Coahuila y Tamaulipas. Del total de participantes, 20 aprobaron el examen que les permitió obtener la certificación como Lead Asesor.

En el mes de Octubre se inició el Diplomado en Valuación Integral en el que participaron 36 ejecutivos y profesionales de otras tantas empresas. El éxito obtenido en ambos diplomados nos ha hecho planear para 1997, programas de este tipo.

En Abril de 1996 se terminó con gran éxito un programa de Actualización Profesional en Administración Pública para funcionarios del más alto nivel organizacional del municipio de San Nicolás de los Garza, N.L.. Los expositores fueron maestros de este Posgrado. Los resultados fueron altamente positivos. El índice de satisfacción promedio en los 10 módulos de que constó este programa fué de 93 puntos en base 100. Fué una gran experiencia para FACPYA, ver transitar por sus aulas y corredores en calidad de alumnos, a los más importantes personajes de la administración pública actual en San Nicolás de los Garza, N.L..

Durante 1996, se llevaron a cabo 39 Seminarios y Conferencias ofrecidos por 43 prestigiados profesionales de negocios de E.U.A (24), de Francia (1) y de la localidad (8).

Dentro del marco de negocios internacionales, el posgrado, organizó una serie de conferencias y seminarios que fueron gratamente comentados por los asistentes, tanto por el interés de los tópicos abordados como por la alta competencia de los expositores. Las fechas y los nombres de los expositores se presentan a continuación.



POSGRADO

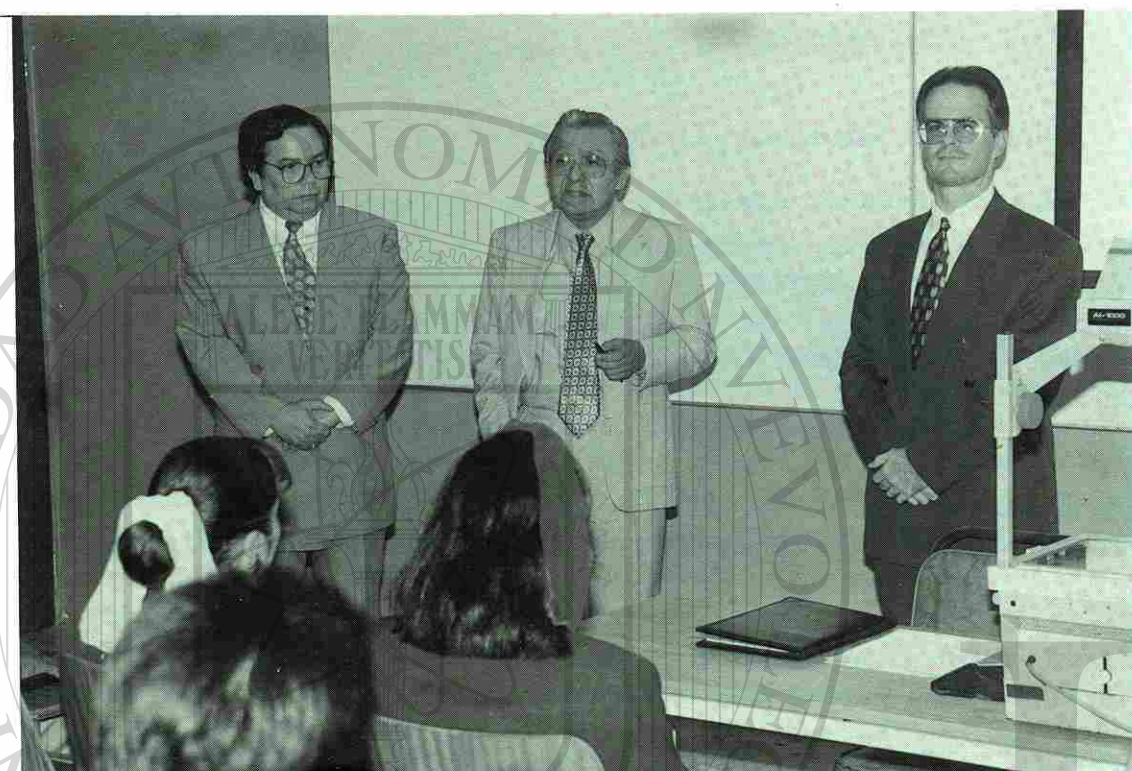

CONFERENCIA "MERCADOTECNIA INTERNACIONAL"
EXPOSITOR : SR. ROBERT JONES CONSUL DE ESTADOS UNIDOS EN MONTERREY

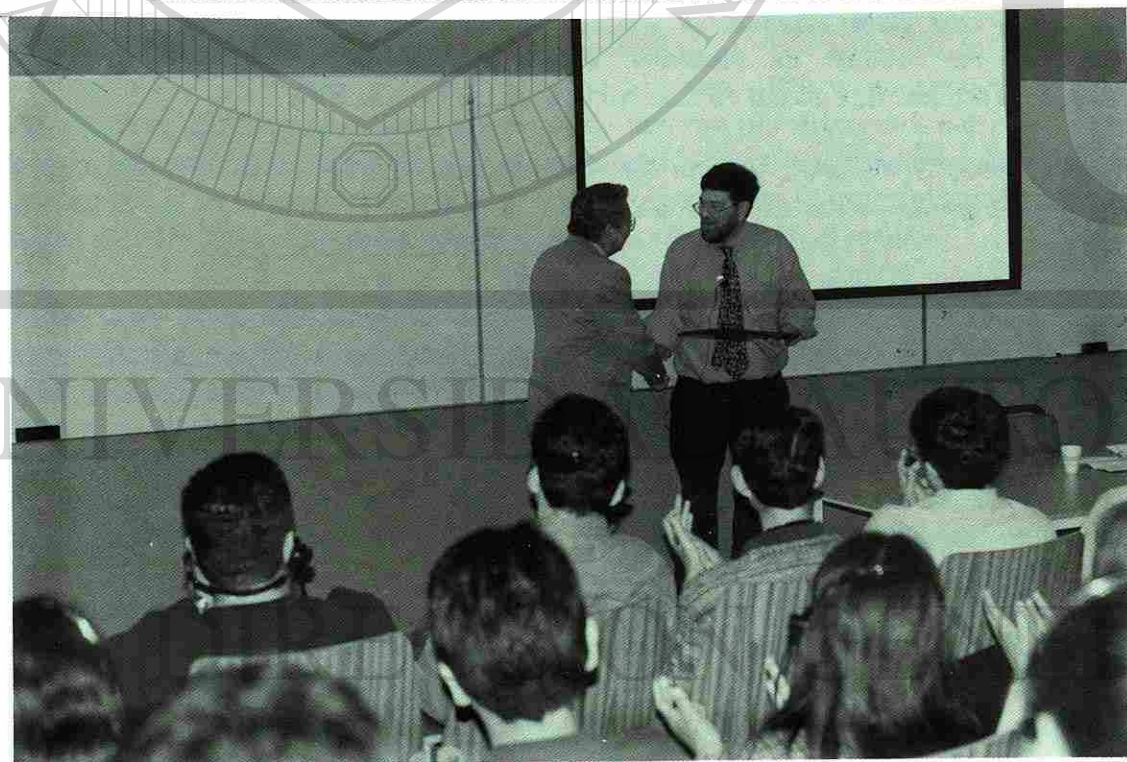

CONFERENCIA "MULTIMEDIA" EXPOSITOR : TAY VAUGHAN

POSGRADO

No	FECHA	CONFERENCIA	EXPOSITOR
1	12 y 13 de Enero	El Concepto de Demografía, Target Markets, Segmentación de Mercados	DIANE FEFFER
2	15 de Enero	Estrategias de Competitividad de Maseca	RODOLFO ELIZALDE
3	26 - 27 de Enero	Seguros en Estados Unidos	FRANCO SUAREZ
4	2 de Febrero	J.C. Penney	LUIS SERAFIN
5	3 de Febrero	Caesar's Pizza	JORGE SERRANO
6	6 de Febrero	Premio Nuevo León a la Calidad	LOURDES ELIZONDO
7	15 de Febrero	Experiencias de una Empresa Exportadora	BETH ESCOBAR NANCY CANTU
8	23 - 24 de Febrero	TLC y Cómo Comenzar un Negocio en Estados Unidos	RAFAEL ANCHIA
9	1 - 2 de Marzo	Sabre Travel Information Network	WES HANSON
10	14 de Marzo	Servicios del World Trade Center a las Empresas Exportadoras	MAYELA VILLARREAL
11	29 - 30 de Marzo	Banca en una Economía Global	BEN BOOTHE
12	11 de Abril	Técnicas de Enseñanza de Administración Contemporánea por la Informática	JHON P. NORVAK
13	12 de Abril	Administración Moderna por Computadora; Estado Actual y Tendencias a Futuro	JHON P. NORVAK
14	12 - 13 de Abril	TLC, Aspectos Laborales y Comercio Internacional	ERIC GRIEGO
15	13 de Abril	Administración Moderna por Computadora: Estado Actual y Tendencias a Futuro	JHON P. NORVAK
16	23 de Abril	Avances de la Descentralización en Francia*	IVES STRIYOU

POSGRADO

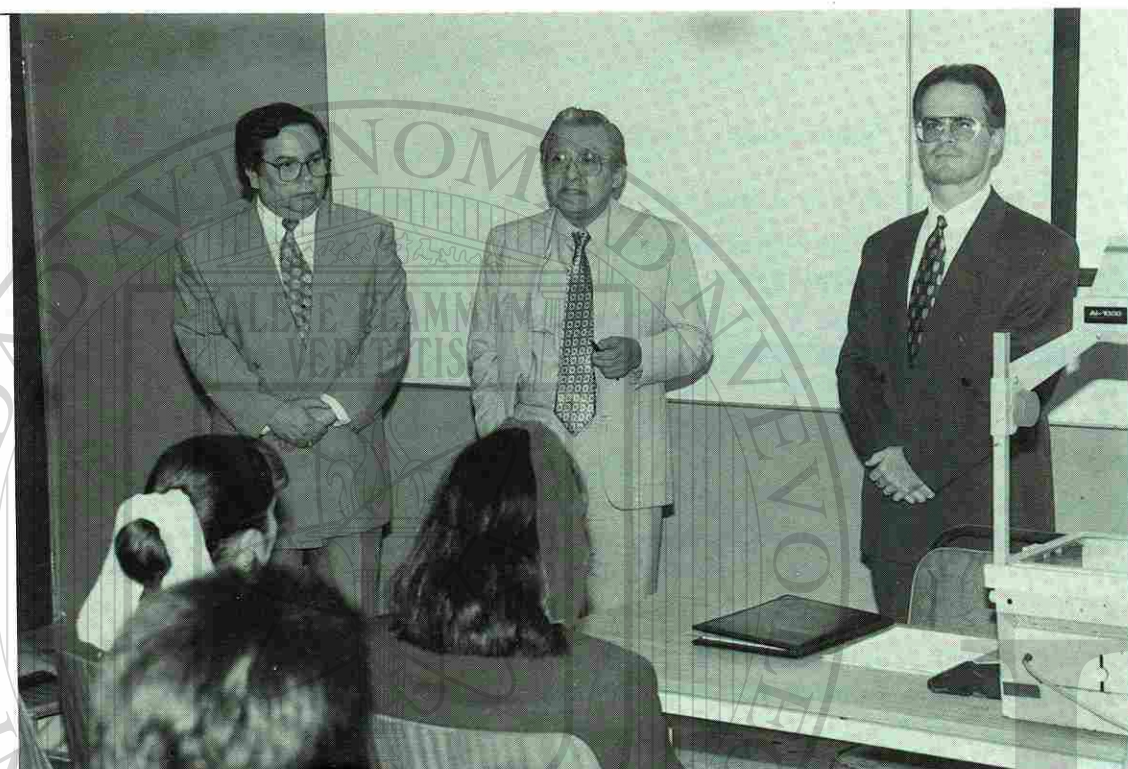

CONFERENCIA "MERCADOTECNIA INTERNACIONAL"
EXPOSITOR : SR. ROBERT JONES CONSUL DE ESTADOS UNIDOS EN MONTERREY

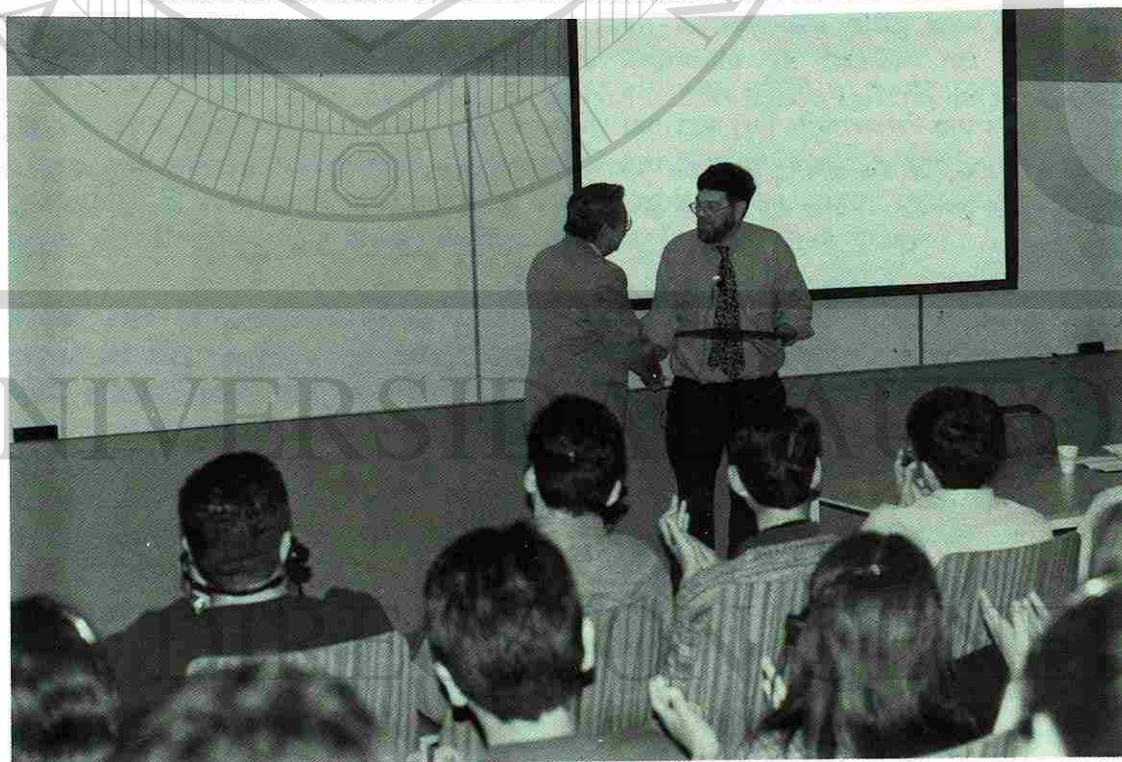

CONFERENCIA "MULTIMEDIA" EXPOSITOR : TAY VAUGHAN

POSGRADO

No	FECHA	CONFERENCIA	EXPOSITOR
1	12 y 13 de Enero	El Concepto de Demografía, Target Markets, Segmentación de Mercados	DIANE FEFFER
2	15 de Enero	Estrategias de Competitividad de Maseca	RODOLFO ELIZALDE
3	26 - 27 de Enero	Seguros en Estados Unidos	FRANCO SUAREZ
4	2 de Febrero	J.C. Penney	LUIS SERAFIN
5	3 de Febrero	Caesar's Pizza	JORGE SERRANO
6	6 de Febrero	Premio Nuevo León a la Calidad	LOURDES ELIZONDO
7	15 de Febrero	Experiencias de una Empresa Exportadora	BETH ESCOBAR NANCY CANTU
8	23 - 24 de Febrero	TLC y Cómo Comenzar un Negocio en Estados Unidos	RAFAEL ANCHIA
9	1 - 2 de Marzo	Sabre Travel Information Network	WES HANSON
10	14 de Marzo	Servicios del World Trade Center a las Empresas Exportadoras	MAYELA VILLARREAL
11	29 - 30 de Marzo	Banca en una Economía Global	BEN BOOTHE
12	11 de Abril	Técnicas de Enseñanza de Administración Contemporánea por la Informática	JHON P. NORVAK
13	12 de Abril	Administración Moderna por Computadora; Estado Actual y Tendencias a Futuro	JHON P. NORVAK
14	12 - 13 de Abril	TLC, Aspectos Laborales y Comercio Internacional	ERIC GRIEGO
15	13 de Abril	Administración Moderna por Computadora; Estado Actual y Tendencias a Futuro	JHON P. NORVAK
16	23 de Abril	Avances de la Descentralización en Francia*	IVES STRIYOU

POSGRADO

No	FECHA	CONFERENCIA	EXPO SITOR
17	17 de Mayo	Cinemark en México	DIANE FEFFER
18	25 de Mayo	El Recurso Humano y la Calidad	GILBERTO GIL
19	4 de Junio	Sistemas Expertos	FRANCISCO CANTU ORTIZ
20	20 de Junio	Estrategias para Exportar a EEUU	ROBERT JONES
21	21 de Junio	Seguros en E.U.A.	FRANCO SUAREZ
22	5 de Julio	Aspectos Laborales del TLC	ERIC GRIEGO
23	12 de Julio	T.L.C.	RAFAEL ANCHIA
24	1 de Agosto	El Mundo es tu Mercado	GREGORIO CANALES
25	9 de Agosto	Economía Global	BEN BOOTHE
26	16 de Agosto	Desarrollo Económico y el T.L.C.	HOWARD BALANOFF
27	11 de Septiembre	Recurso Humano y la Calidad	GILBERTO GIL
28	19 de Septiembre	Premio Nuevo León a la Calidad Formato Educación	LOURDES ELIZONDO
29	20 - 21 de Septiembre	Desarrollo de Cinemark en México	DIANE FEFFER
30	11 - 12 de Octubre	Periódico El Norte	CARLOS ORTIZ
31	4 de Octubre	Experiencias de una Empresa Exportadora	BETH ESCOBAR
32	18 - 19 de Octubre	Acuerdo Laboral del Tratado de Libre Comercio	ERIC GRIEGO
33	25 - 26 de Octubre	Economía Global	BEN BOOTHE
34	8 - 9 de Noviembre	Seguros en E.U.	FRANCO SUAREZ
35	9 de Noviembre	Multimedia	TAY VAUGHAN

POSGRADO

No	FECHA	CONFERENCIA	EXPO SITOR
36	15 de Noviembre	Sistemas Integrados de Manufactura BPCS una Herramienta Tecnológica	JESUS DE LA PEÑA MONTEMAYOR
37	19 de Noviembre	El Sistema Financiero en México	GONZALO BLANCO
38	23 de Noviembre	Alternativas de Financiamiento para Deudores del Sector Financiero	LILEANA FLORES BENAVIDES JAVIER LIVAS CANTU BENJAMIN CASTRO
39	22 - 23 de Noviembre	T.L.C.	RAFAEL ANCHIA

4.- Equipos de Apoyo Docente e Instalaciones Físicas.

Gracias al apoyo del club de Informática de FACPYA, los maestros y alumnos de posgrado han encontrado solución a problemas de procesamiento de datos para el análisis y solución de casos de estudio; para la solución de proyectos de investigación; y para la exposición de clases. En gran número de clases de posgrado, es difícil pensar ahora en la preparación y exposición de clases sin el apoyo de la herramienta computacional. También se ha facilitado la comunicación y el intercambio de maestros y alumnos de nuestro posgrado con maestros y alumnos de otras universidades nacionales y extranjeras gracias al internet y al correo electrónico.

Para dar respuesta a la palpable necesidad de maestros y estudiantes, se amplió considerablemente la Biblioteca del Posgrado. Durante 1996 se planeó, se construyó y se puso en operación una amplia, confortable y bien iluminada Biblioteca que diariamente recibe estudiantes deseosos de prepararse para cumplir con las exigencias escolares de sus maestros. También se remodelaron y ampliaron las oficinas administrativas del Posgrado. La funcionalidad y comodidad de las nuevas oficinas permiten elevar la productividad de los que laboramos en estas oficinas. También se contruyeron 2 nuevos recintos que se utilizarán como sala de maestros y oficinas para el Instituto de Negocios. Es importante mencionar que todas las ampliaciones antes mencionadas se efectuaron sin aumentar el diseño original del edificio de Posgrado. Eso se logró solo por la optimización en el uso del espacio que ya se tenía

POSGRADO

5.- Relaciones Internacionales.

Durante 1996 se continuó con excelentes logros en el programa de internacionalización del Posgrado FACPYA. En Abril y en Agosto se tuvo la visita de un grupo de estudiantes y profesores de la Maestría en Administración Pública de la South West Texas State University (SWTSU) de San Marcos, Texas, que se integraron con nuestros estudiantes y maestros para comentar y analizar analogías y diferencias entre la administración pública de E.U.A. y de México. En Noviembre un grupo de maestros y alumnos de nuestro Posgrado visitó esta misma Universidad ubicada en San Marcos, Texas, y ahí se participó en diferentes sesiones tanto con académicos de la SWTSU y de la U.T. (Austin) como a la Reunión Anual de los Socios de la Cámara de Comercio Hispánica de Texas. En una de las sesiones con maestros y directivos de la SWTSU presentamos una ponencia para un trabajo conjunto de investigación entre estudiantes y maestros de ambas universidades, relativo a detectar y recomendar a las autoridades correspondientes áreas de oportunidad para hacer más fluido el intercambio de bienes y servicios entre los dos países.

En Noviembre estuvimos en la escuela de Negocios de la Universidad Panamericana en Edimburg, Texas, con quienes iniciamos relaciones para participar en un programa de intercambio de estudiantes con dos Universidades de E.U.A. y dos Universidades de Canadá. Lo anterior, dentro de un programa de movilidad estudiantil patrocinado por el Secretariado del Tratado de Libre Comercio. Este programa se planearía en 1997 y se ejecutaría en 1998.

Durante el mes de Julio, cinco estudiantes de Posgrado (Lic. Rodolfo H. García Morales, Lic. Jesús A. Bruno Villegas, C.P. Graciela Delgadillo Martínez, Lic. Alma Alemán del Castillo y Lic. Luis Rodríguez) participaron en un programa de Políticas de Negocios, que se llevó a cabo en la Universidad Estatal de Colorado en Forth Collins, donde tuvieron la oportunidad de interactuar estrechamente con estudiantes de Maestría en Negocios de esa Universidad. Además la Lic. Martha López, maestra de esta Facultad, tuvo la oportunidad de hacer cursos de verano en la materia de Planeación Estratégica. Durante la visita que se efectuó a esta Universidad de Colorado por parte del Lic. José Barragán Codina y del Lic. César Rangel Guzmán, se establecieron las bases para elaborar un convenio de colaboración y de intercambio entre las dos Universidades, mismo que fué firmado a fines de 1996 por las más altas autoridades de la U.A.N.L. y la Universidad Estatal de Colorado.

En el mes de octubre, FACPYA participó en la Reunión Anual de Directores de Escuelas de Negocios del Medio Oeste de E.U.A., que se celebró en Kansas City, Miss. En Noviembre el Posgrado también participó en la Primera Conferencia Binacional México, E.U.A. de Instituciones de Educación Superior en Administración Pública celebrada en la ciudad de México, con sede en las instalaciones del Centro de Investigaciones y Docencia Económica, A.C. (CIDE).

Universidad Autónoma de Nuevo León Fac. de Contaduría Pública y Admón. División de Estudios de Posgrado.

Gráfica 1

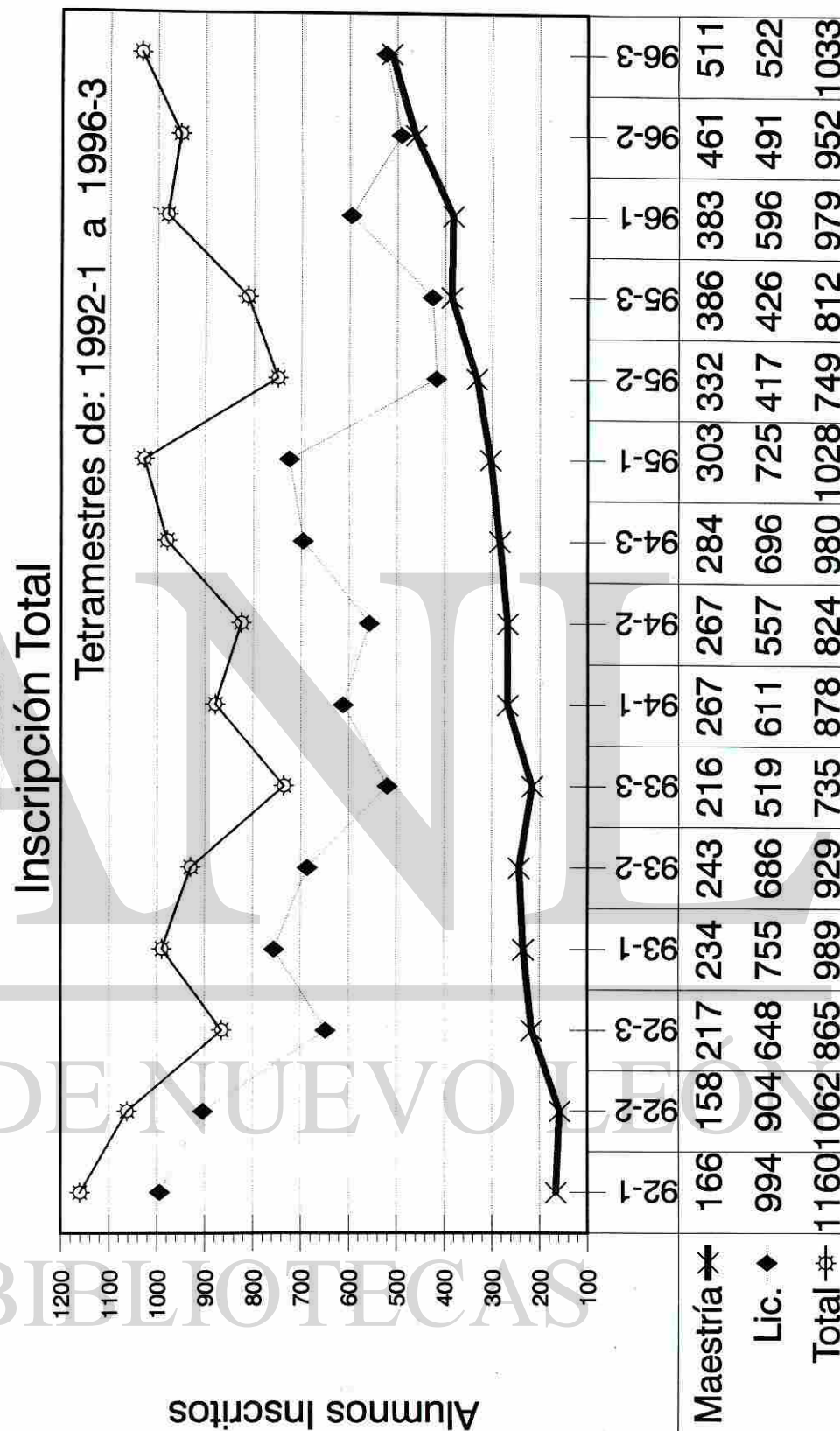

Universidad Autónoma de Nuevo León
 Fac. de Contaduría Pública y Admón.
 División de Estudios de Posgrado.

Gráfica 2

Inscripción en Programas de Maestría

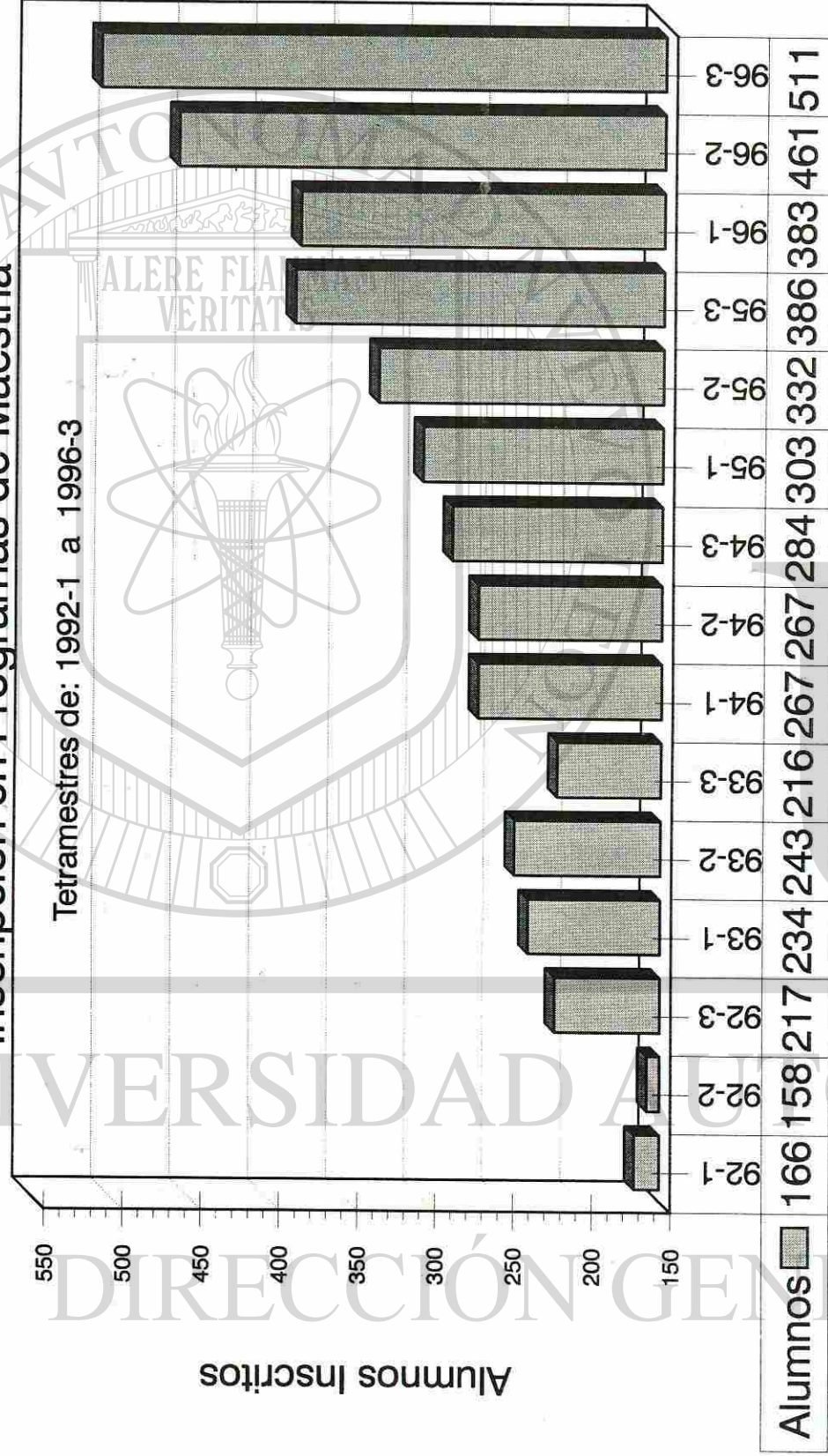

Período Escolar

Universidad Autónoma de Nuevo León
 Fac. de Contaduría Pública y Admón.
 División de Estudios de Posgrado.

Gráfica 3

Inscripción en la Maestría en Contaduría Pública.

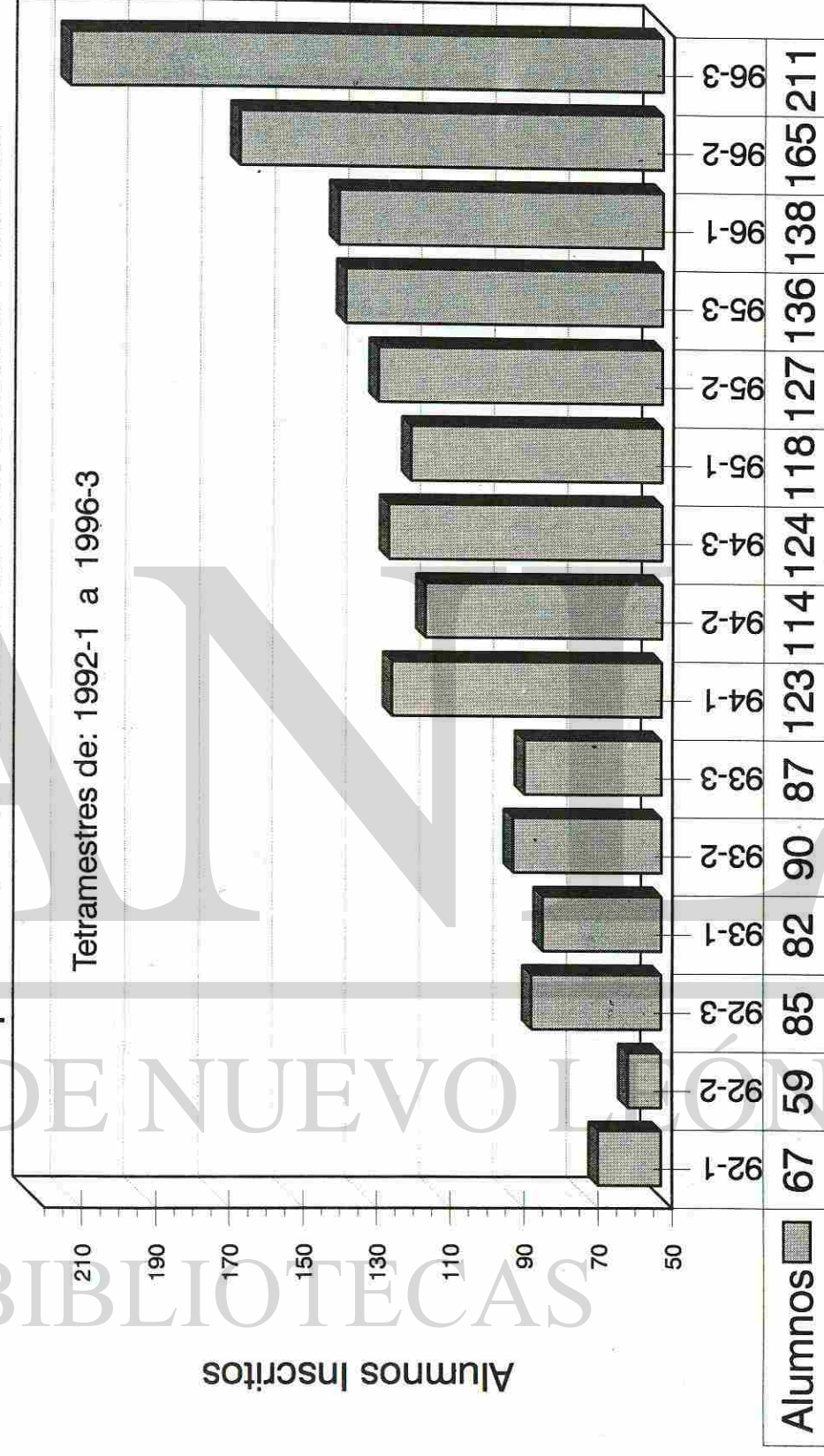

Período Escolar

Universidad Autónoma de Nuevo León
 Fac. de Contaduría Pública y Admón.
 División de Estudios de Posgrado.

Gráfica 4
 Inscripción en la Maestría en Admón. de Empresas

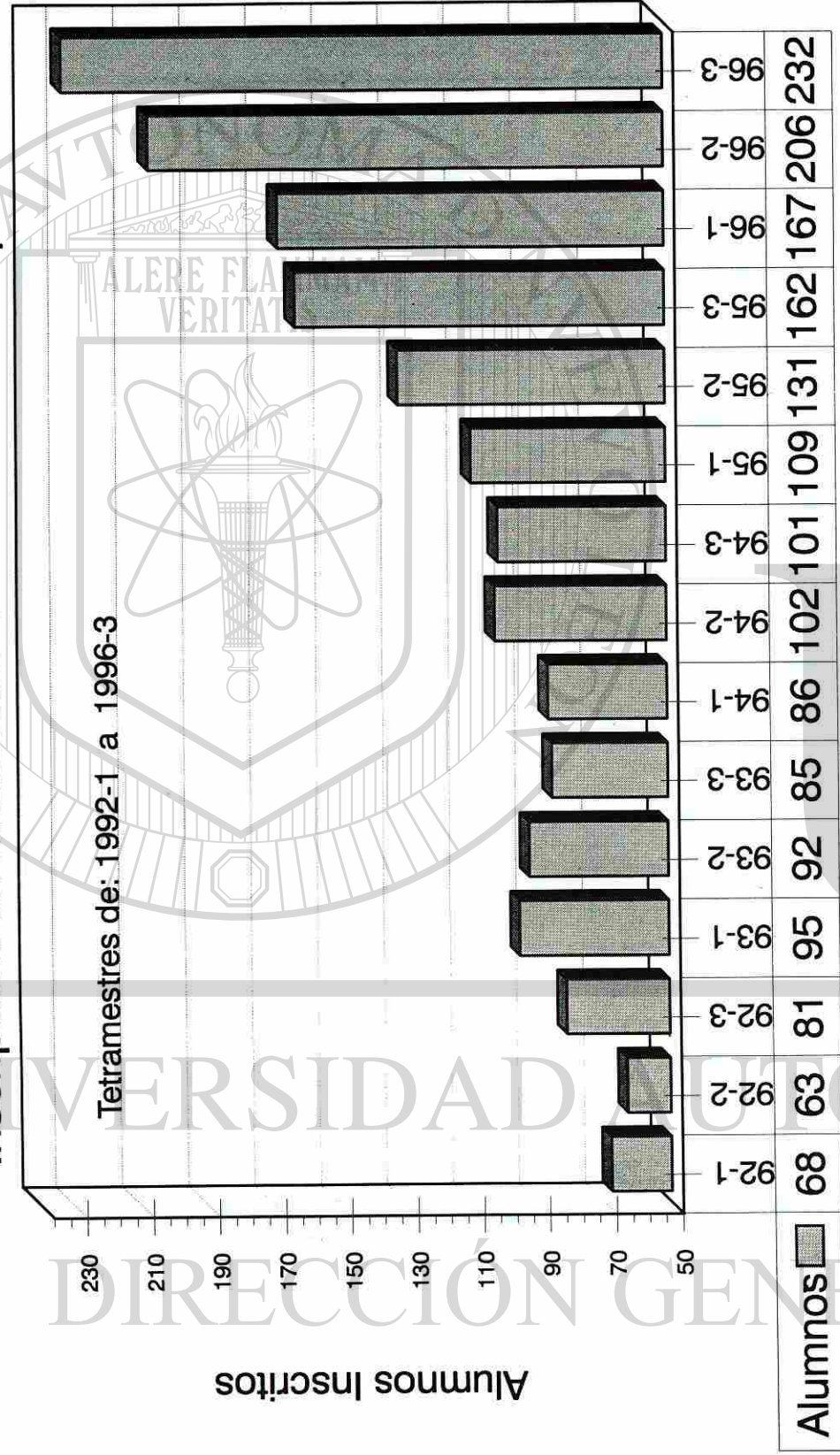

Período Escolar

Universidad Autónoma de Nuevo León
 Fac. de Contaduría Pública y Admón.
 División de Estudios de Posgrado.

Gráfica 5
 Inscripción en la Maestría en Admón. Pública.

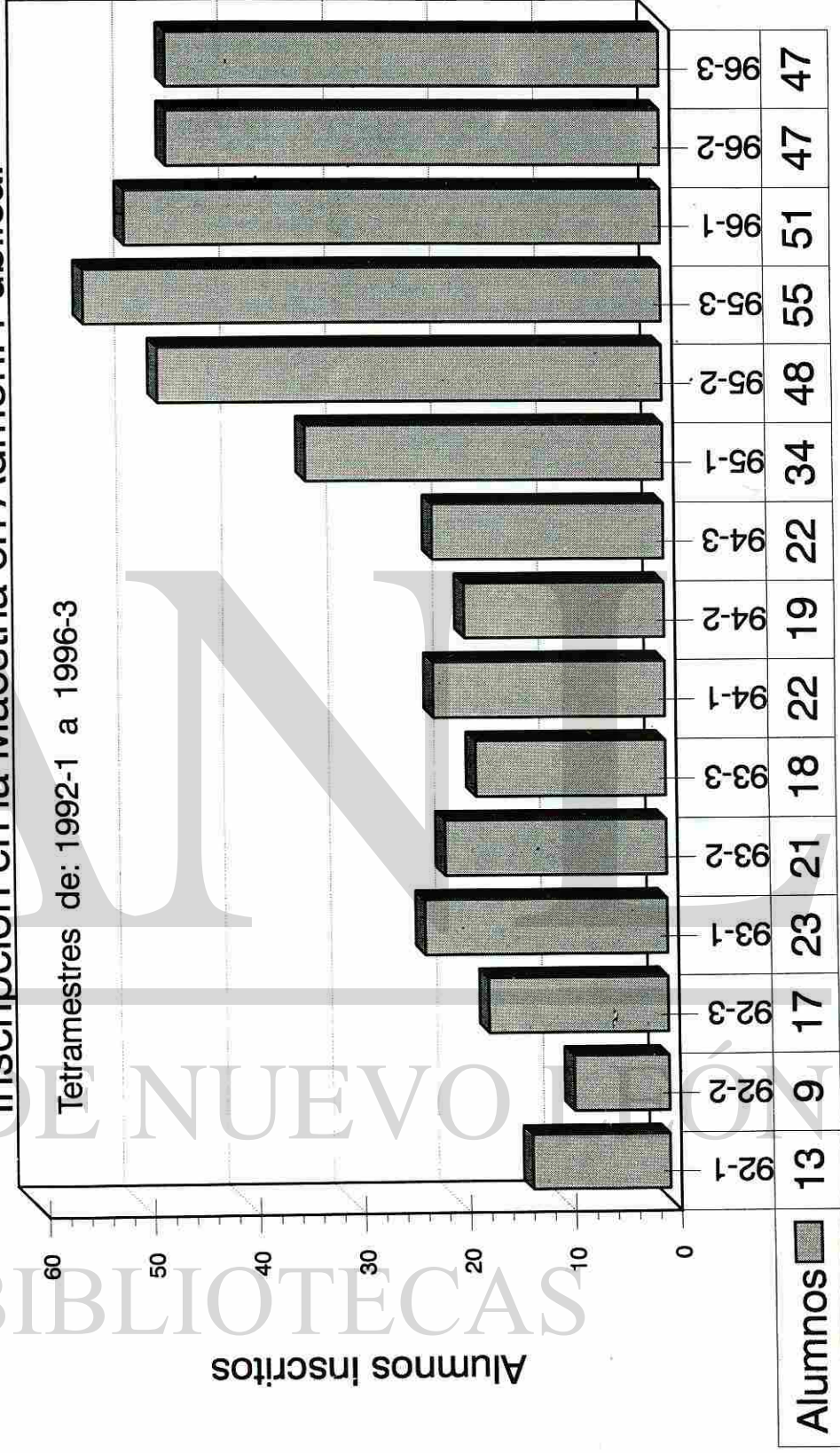

Período Escolar

Universidad Autónoma de Nuevo León
 Fac. de Contaduría Pública y Admón.
 División de Estudios de Posgrado.

Gráfica 6

Inscripción en la Maestría en Informática Admva.

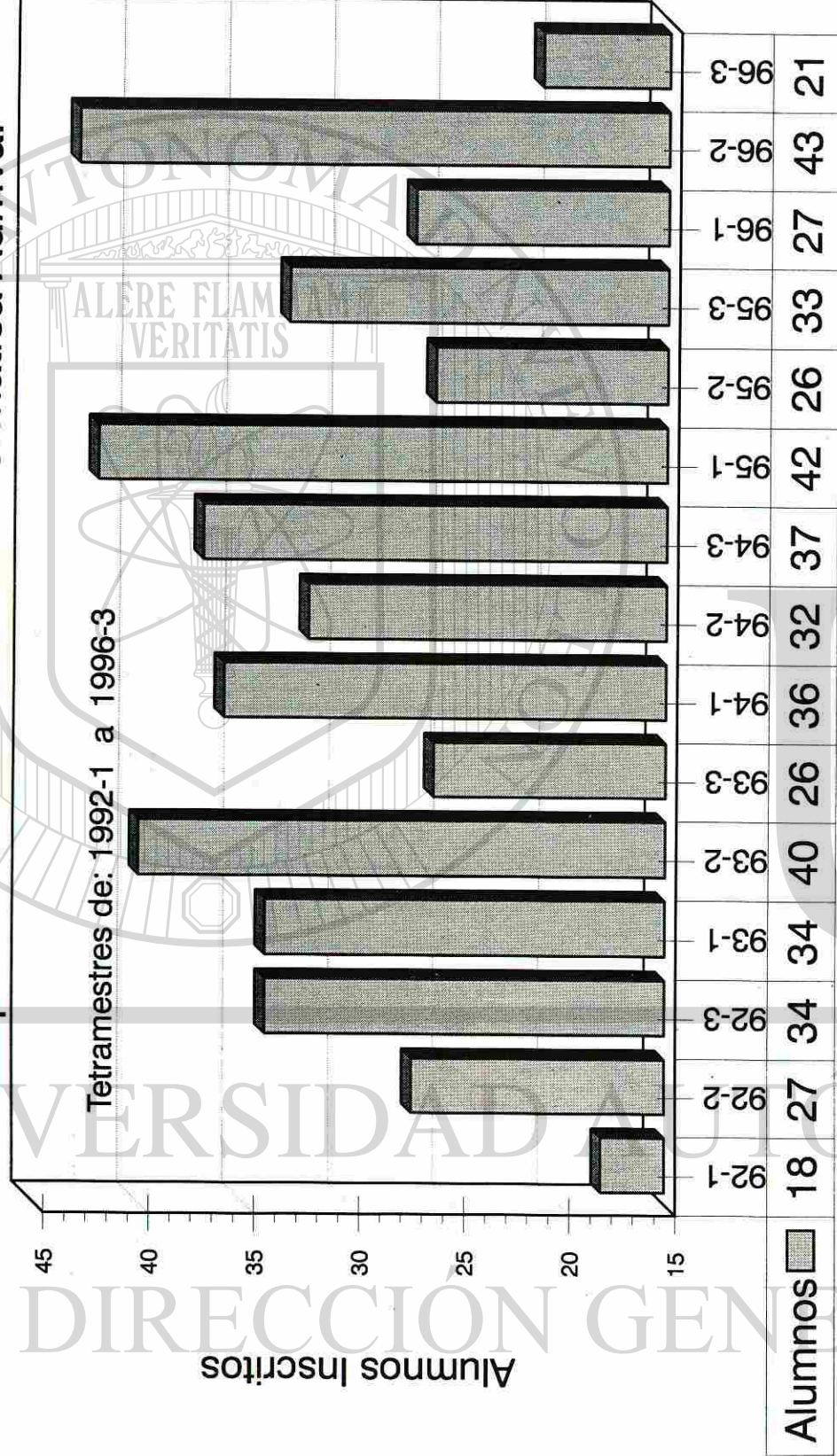

Universidad Autónoma de Nuevo León
 Fac. de Contaduría Pública y Admón.
 División de Estudios de Posgrado

Gráfica 7

Inscripción en 1er. Trimestre de 1996

Por Maestría

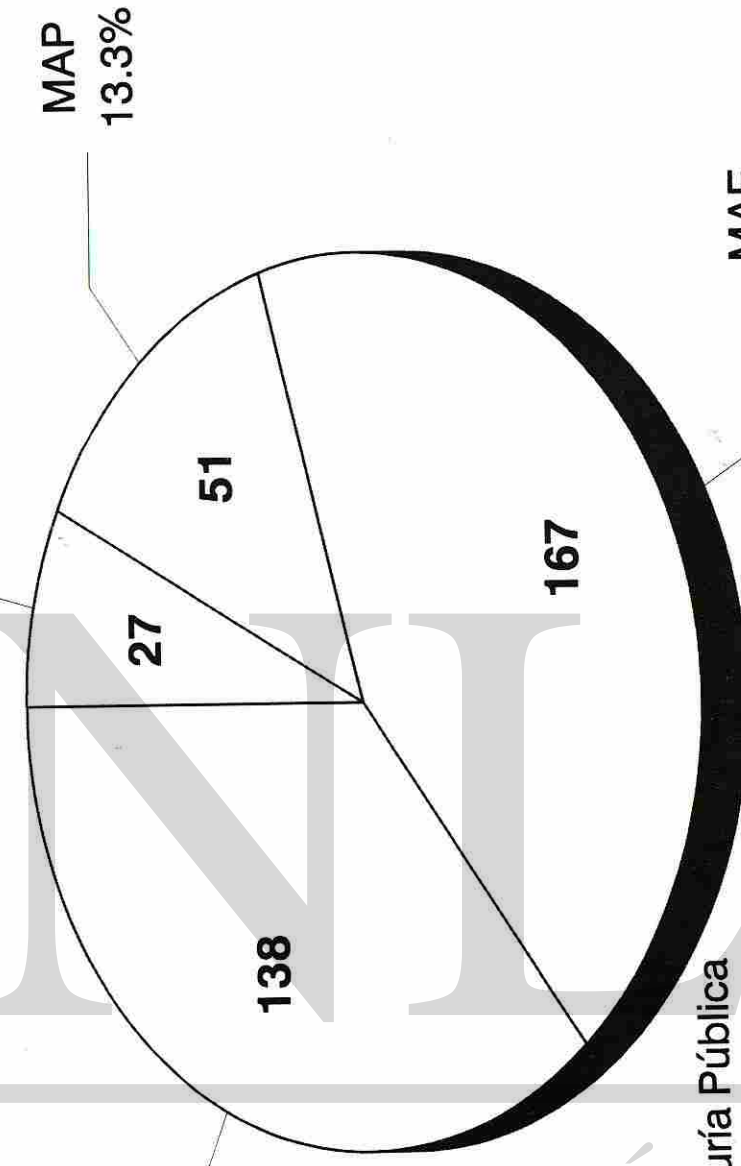

MCP: Maestría en Contaduría Pública
 MAE: Maestría en Admón de Empresas
 MAP: Maestría en Admón Pública
 MIA: Maestría en Informática Admva.

Universidad Autónoma de Nuevo León
 Fac. de Contaduría Pública y Admón.
 División de Estudios de Posgrado

Gráfica 8

Inscripción en 2do. Trimestre de 1996
 Por Maestría

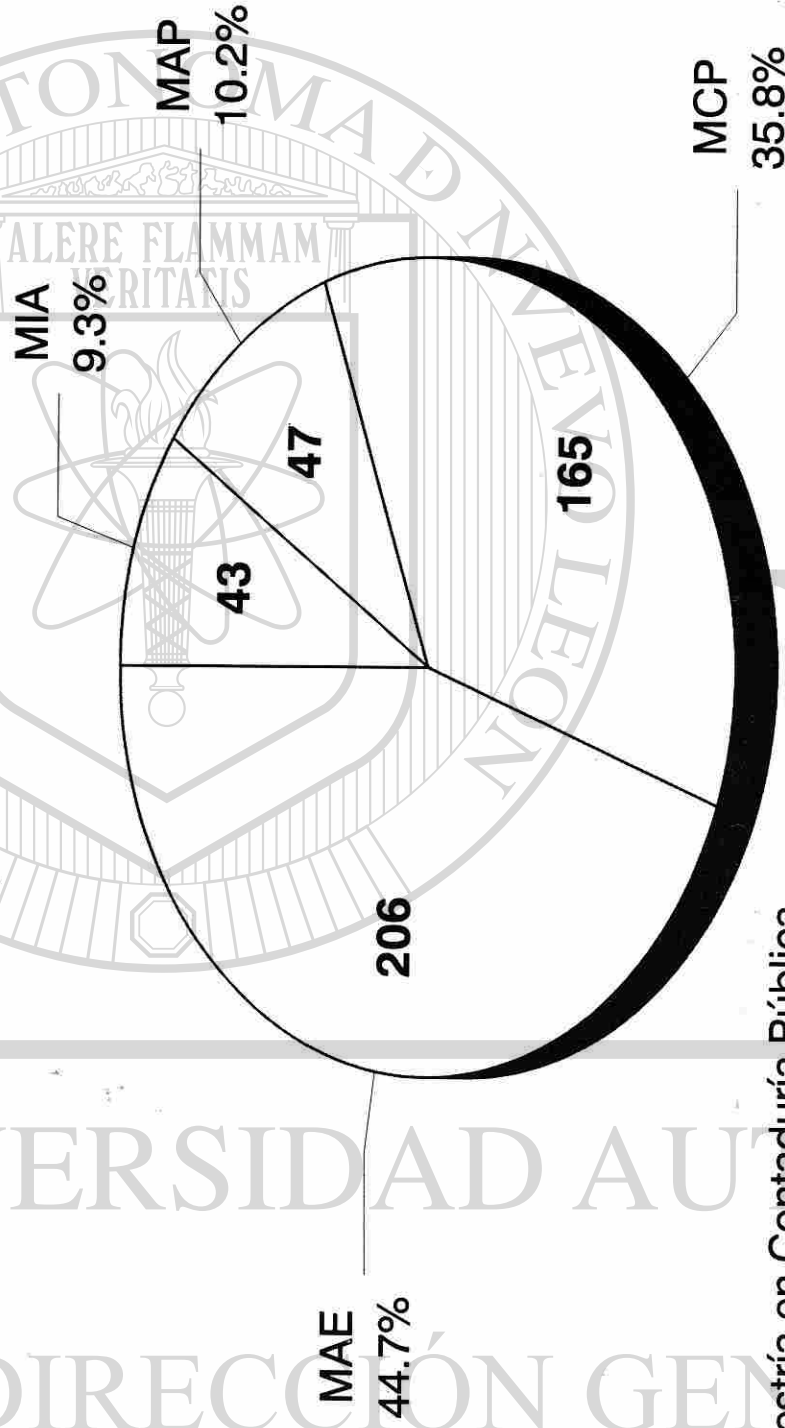

MCP: Maestría en Contaduría Pública
 MAE: Maestría en Admón de Empresas
 MAP: Maestría en Admón Pública
 MIA: Maestría en Informática Admva.

UNIVERSIDAD AUTÓNOMA DE NUEVO LEÓN
 DIRECCIÓN GENERAL DE BIBLIOTECAS

Universidad Autónoma de Nuevo León
 Fac. de Contaduría Pública y Admón.
 División de Estudios de Posgrado

Gráfica 9

Inscripción en 3er. Trimestre de 1996
 Por Maestría

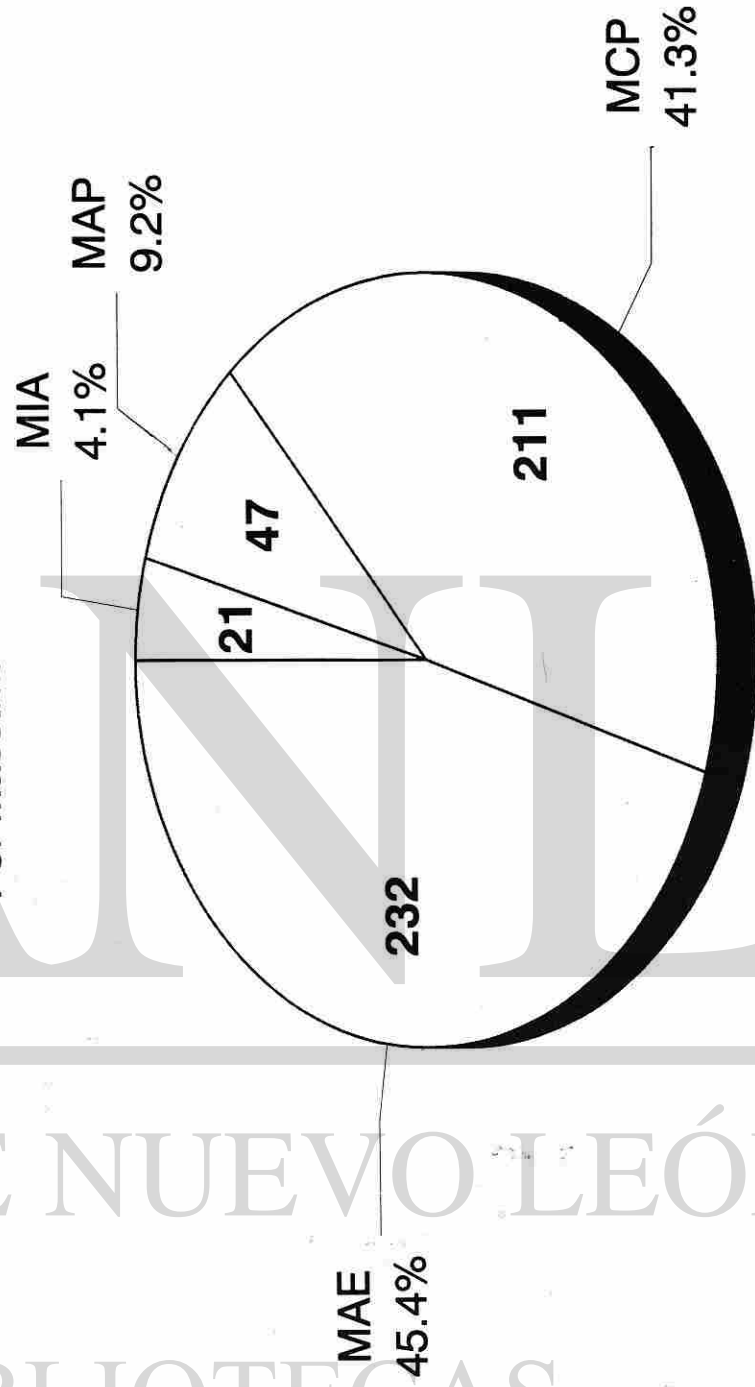

MCP: Maestría en Contaduría Pública
 MAE: Maestría en Admón de Empresas
 MAP: Maestría en Admón Pública
 MIA: Maestría en Informática Admva.

Universidad Autónoma de Nuevo León
 Fac. de Contaduría Pública y Admón.
 División de Estudios de Posgrado.

Gráfica 10
 Inscripción en Opción al Título de Licenciatura

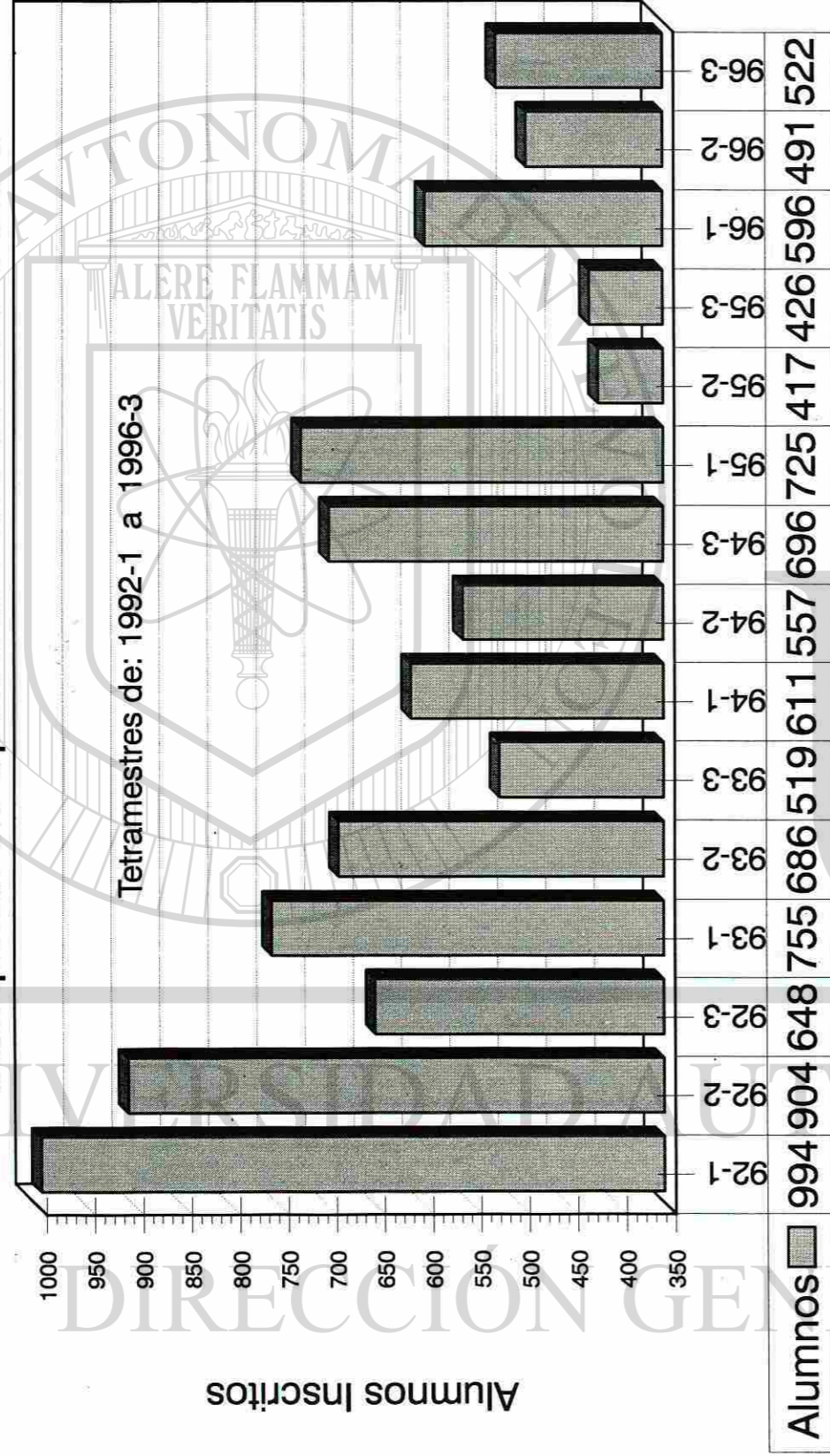

Período Escolar

Universidad Autónoma de Nuevo León
 Fac. de Contaduría Pública y Admón.
 División de Estudios de Posgrado.

Gráfica 11

INDICE PROMEDIO DE CALIDAD PONDERADO
 DE LOS MAESTROS EN FACPYA-POSGRADO SEGUN ALUMNOS

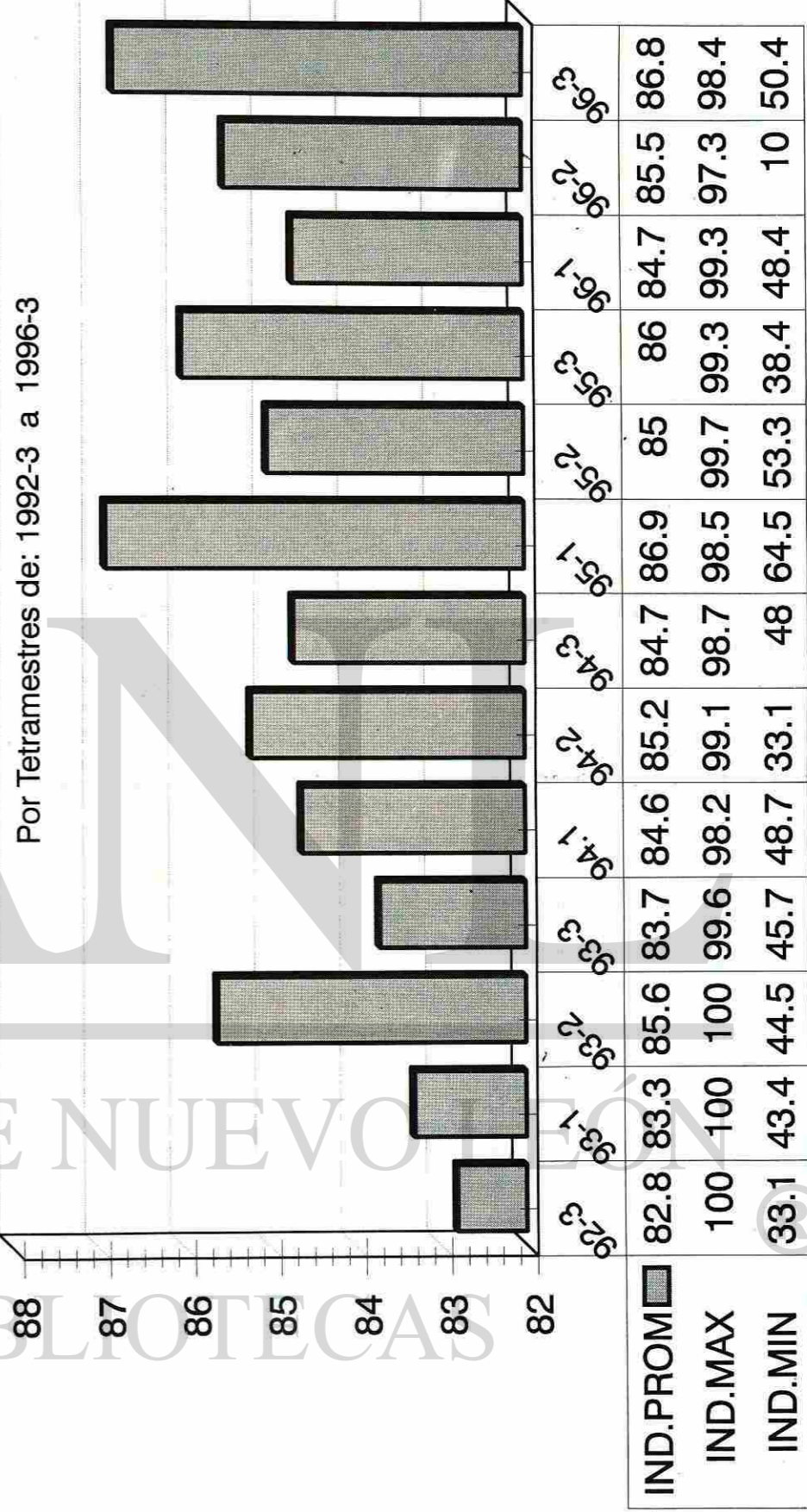

**UNIVERSIDAD AUTONOMA DE NUEVO LEON
FACULTAD DE CONTADURIA PUBLICA Y ADMINISTRACION
COMISION DE VIGILANCIA FINANCIERA**

H. JUNTA DIRECTIVA DE LA FACULTAD DE
CONTADURIA PUBLICA Y ADMINISTRACION
DE LA U.A.N.L.
PRESENTE.-

PRESENTE.-

Los suscritos miembros de la comisión de vigilancia financiera, externamos por este conducto nuestra opinión sobre los Estados de Ingresos y Egresos de la Facultad de Contaduría Pública y Administración de la U.A.N.L., por el período comprendido del 1° de enero al 31 de diciembre de 1996 y demás Estados Financieros que se anexan, preparados por la Administración de la Facultad.

Hacemos del conocimiento de esta H. Junta Directiva que fueron revisados los Estados de Ingresos y Egresos por el período referido, el cual estamos avalando con nuestras firmas.

Se nos presentó también el Balance General, El Estado de Resultados, El Estado de Cuenta de Inversiones, mismos que por no ser obligatorios no fueron firmados por esta H. Comisión, sin embargo si incluídos para efectos de ampliar la información financiera.

Consideramos que dichos Estados Financieros muestran razonablemente la situación financiera de nuestra facultad al 31 de diciembre de 1996 por lo que proponemos a esta H. Junta Directiva su aprobación.

ATENTAMENTE
ALERE FLAMMAM VERITATIS
CD. UNIVERSITARIA DE N.L., A 3 DE FEBRERO DE 1997

C.P. MAURILIO ALMAGUER PADILLA

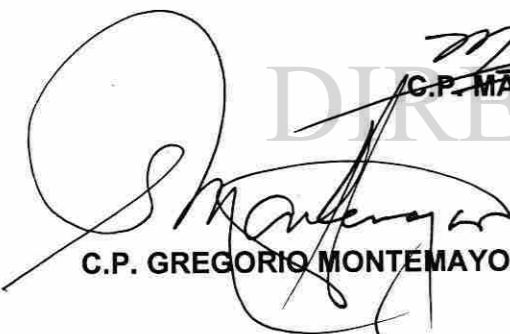
C.P. GREGORIO MONTEMAYOR GARZA



C.P. Y LIC. ADRIAN BLANCO FLORES

**UNIVERSIDAD AUTONOMA DE NUEVO LEON
FACULTAD DE CONTADURIA PUBLICA Y ADMINISTRACION
BALANCE GENERAL PRACTICADO AL 31 DE DICIEMBRE DE 1996**

ACTIVO		PASIVO Y PATRIMONIO	
CIRCULANTE:		CIRCULANTE	
CAJA	18,786.00		
BANCOS	650,142.00		
INVERSIONES Y VALORES	2,325,202.00	ADEUDOS A U.A.N.L (NOTA 5)	<u>335,576.00</u>
DEUDORES DIVERSOS	490,192.00		
DEUDORES POR ANTICIPOS	6,384.00	SUMA DE PASIVO	335,576.00
INVENTARIO	598,296.00		
SUMA DE CIRCULANTE	<u>4,089,002.00</u>		
		PATRIMONIO	
ADICIONES A EDIFICIOS E INST.		PATRIMONIO	18,973,405.00
GIMNASIO (NOTA 2)	6,690,049.00	REMANENTE DEL	
EQUIPO DE TRANSPORTE	586,573.00	EJERCICIO.	<u>3,066,556.00</u>
MOBILIARIO Y EQUIPO (NOTA3)	10,969,776.00	SUMA DEL PATRIMONIO	22,039,961.00
ACERVO CULTURAL (NOTA 4)	40,137.00		
SUMA EL FIJO	<u>18,286,535.00</u>		
		SUMAN PASIVO Y PATRIMONIO	<u><u>22,375,537.00</u></u>
SUMA EL ACTIVO	<u><u>22,375,537.00</u></u>		

CD. UNIVERSITARIA DE N.L. 3 DE FEBRERO DE 1997.

C.P. FLORENCIA MUÑOZ OROZCO
CONTADOR

C.P. JOSE SANDOVAL LOZANO
SRIO. DE FINANZAS Y CONTRALORIA

**UNIVERSIDAD AUTONOMA DE NUEVO LEON
FACULTAD DE CONTADURIA PUBLICA Y ADMINISTRACION
NOTAS AL BALANCE GENERAL PRACTICADO AL 31 DE DICIEMBRE DE 1996**

NOTA.- 1

Principales políticas contables.- la Facultad de Contaduría Pública y Administración, es una institución de Enseñanza Superior fundada en 1952 y dependiente de la Universidad Autónoma de Nuevo León. Los Estados Financieros son preparados en base a los números que reporta el sistema de contabilidad computarizado que se implantó a partir el 1° de julio de 1989 y ahora preparado de acuerdo con el catálogo de ingresos y egresos requisitado por Rectoría el 1o. de julio de 1994, a fin de uniformar la información de toda la Universidad.

NOTA.- 2

Adiciones a Edificios e Instalaciones.- Incluye \$5,000.00 en Gimnasio como valor representativo al 31 de octubre de 1985.

NOTA.- 3

Mobiliario y Equipo.- Incluye \$1,000.00 como valor representativo al 31 de octubre de 1985.

NOTA.- 4

Acervo Cultural .- Valor Representativo de los libros en biblioteca .

NOTA.- 5

Adeudos a la U.A.N.L.- Pasivo a favor de la Universidad Autónoma de Nuevo León por cuotas de inscripción de los alumnos de Posgrado las cuales son cobradas por la Facultad.

Cd. Universitaria de Nuevo León 3 de febrero de 1997

INFORME ANUAL 1996

DIRECCION GENERAL DE BIBLIOTECAS

**UNIVERSIDAD AUTONOMA DE NUEVO LEON
FACULTAD DE CONTADURIA PUBLICA Y ADMINISTRACION
ESTADO DE RESULTADOS POR EL PERIODO COMPRENDIDO
DEL 1° DE ENERO AL 31 DE DIC. DE 1996.**

INGRESOS			
	POR SUBSIDIOS UANL	161,162.00	
	OTRAS APORTACIONES	381,063.00	
	POR RECURSOS PROPIOS	<u>6,898,112.00</u>	
SUMA			<u>7,440,337.00</u>
OTROS INGRESOS			
	POSTGRADO	9,218,400.00	
	LIBRERIA	4,322,620.00	
	EXT. LINARES	450,196.00	
	CLUB INFORMATICA	<u>1,052,771.00</u>	<u>15,043,987.00</u>
SUMAN LOS INGRESOS			<u>22,484,324.00</u>
EGRESOS			
	DEL PRESUP. DESCENT. DE RECURSOS PROPIOS	160,733.00 <u>11,292,425.00</u>	11,453,158.00
OTROS EGRESOS			
	POSTGRADO	2,874,124.00	
	LIBRERIA	3,657,077.00	
	LINARES	384,647.00	
	CLUB INFORMATICA	<u>1,048,762.00</u>	<u>7,964,610.00</u>
SUMAN LOS EGRESOS			<u>19,417,768.00</u>
	REMANENTE DEL EJERCICIO		<u>3,066,556.00</u>

CD UNIVERSITARIA DE N.L., 3 DE FEBRERO DE 1997

Florencia Muñoz Orozco
C.P. FLORENCIA MUÑOZ OROZCO
CONTADOR

Jose Sandoval Lozano
C.P. JOSE SANDOVAL LOZANO
SRIO. DE FINANZAS Y CONTRALORIA

**UNIVERSIDAD AUTONOMA DE NUEVO LEON
FACULTAD DE CONTADURIA PUBLICA Y ADMINISTRACION
ESTADO DE INGRESOS Y EGRESOS POR EL PERIODO COMPRENDIDO
DEL 1° DE ENERO AL 31 DE DICIEMBRE DE 1996**

INGRESOS

SUBSIDIOS UANL	161,162.00	
OTRAS APORTACIONES	381,063.00	
POR RECURSOS PROPIOS	6,898,112.00	
POSTGRADO	9,218,400.00	
LIBRERIA	4,322,620.00	
EXT. LINARES	450,196.00	
CLUB INFORMATICA	1,052,771.00	
SUMAN LOS INGRESOS	22,484,324.00	
FINANCIAMIENTO Y OTRAS FUENTES DE EFECTIVO CON BASE EN EL ESTADO DE CAMBIOS EN LA SITUACION FINANCIERA.	2,091,436.00	
SUMAN LOS INGRESOS Y FUENTES DE EFECTIVO	24,575,760.00	
SALDOS INICIALES AL 1° DE ENERO DE 1996.		
EFFECTIVO EN FONDOS FIJOS BANCOS	16,025.00	
BANCOS	285,918.00	
INVERSIONES EN VALORES	662,000.00	963,943.00
TOTAL DE INGRESOS	25,539,703.00	

EGRESOS

PRESUP. DESCENT.	160,733.00	
RECURSOS PROPIOS	11,292,425.00	
POSTGRADO	2,874,124.00	
LIBRERIA	3,657,077.00	
EXT. LINARES	384,647.00	
CLUB INFORMATICA	1,048,762.00	
SUMAN LOS EGRESOS	19,417,768.00	
APLICACION EN EFECTIVO CON BASE A ESTADO DE CAMBIOS EN LA SITUACION FINANCIERA.	3,127,805.00	
SUMAN EGRESOS E INVERSIONES	22,545,573.00	
SALDOS FINALES AL 31 DE DIC. DE 1996.		
EFFECTIVO EN FONDOS FIJOS BANCOS	18,786.00	
BANCOS	650,142.00	
INVERSIONES EN VALORES	2,325,202.00	2,994,130.00
TOTAL DE EGRESOS	25,539,703.00	

CD. UNIVERSITARIA DE N.L., 3 DE FEBRERO DE 1997.

C.P. SERVANDO GUJARDO RODRIGUEZ
TESORERO

C.P. FLORENCIA MUÑOZ OROZCO
CONTADOR

C.P. JOSE SANDOVAL LOZANO
SRIO DE FINANZAS Y CONTRALORIA

C.P. JESUS IZQUIERDO ZUÑIGA
AUDITOR INTERNO

POR LA COMISION DE VIGILANCIA FINANCIERA

C.P. MAURILIO ALMAGUER PADILLA

C.P. GREGORIO MONTE MAYOR GARZA

C.P. Y LIC. ADRIAN BLANCO FLORES

**UNIVERSIDAD AUTONOMA DE NUEVO LEON
FACULTAD DE CONTADURIA PUBLICA Y ADMINISTRACION
ESTADO DE CAMBIOS EN LA SITUACION FINANCIERA EN BASE A EFECTIVO POR
EL PERIODO COMPRENDIDO DEL 1° DE ENE. AL 31 DE DIC. DE 1996**

FUENTES DE EFECTIVO

FLUJO DE EFECTIVO GENERADO POR LA OPERACION:		
REMANENTE DEL EJERCICIO:		3,066,556.00
MAS: FINANCIAMIENTO Y OTRAS FUENTES DE EFECTIVO.		
DE REMANENTE DE EJERCICIOS ANT. CUOTAS U.A.N.L.	1,959,985.00	131,451.00
SUMA		2,091,436.00
SUMAN LAS FUENTES DE EFECTIVO		5,157,992.00
MENOS: APLICACION DE EFECTIVO		
DEUDORES DIVERSOS	41,561.00	
DEUDORES POR ANTICIPO	(6,753.00)	
ACTIVO FIJO	1,203,237.00	
INVENTARIOS	137,804.00	
OTROS ACTIVOS	1,751,956.00	
		3,127,805.00
SUMA		2,030,187.00
MAS: SALDOS INICIALES AL 1° DE ENERO DE 1996.		
EFFECTIVO EN FONDOS FIJOS BANCOS	16,025.00	
BANCOS	285,918.00	
INVERSIONES EN VALORES	662,000.00	963,943.00
SUMA		2,994,130.00

EFFECTIVO E INVERSIONES AL 31 DE DIC. DE 1996.

EFFECTIVO EN FONDOS FIJOS BANCOS	18,786.00	
BANCOS	650,142.00	
INVERSIONES Y VALORES	2,325,202.00	2,994,130.00

CD. UNIVERSITARIA DE N.L., A 3 DE FEBRERO DE 1997.

C.P. FLORENCIA MUÑOZ OROZCO
CONTADOR

C.P. JOSE SANDOVAL LOZANO
SRIO. DE FINANZAS Y CONTRALORIA

UNIVERSIDAD AUTONOMA DE NUEVO LEON
FACULTAD DE CONTADURIA PUBLICA Y ADMINISTRACION
 INVERSIONES Y VALORES GENERADOS DEL 1o. DE ENERO AL 31 DE DICIEMBRE DE 1996.

SALDO AL 1° DE ENERO DE 1996		662,000.00
INCREMENTO NETO DE INVERSION:		
APLICACION DE INVERSIONES (1)	19,849,759.00	
RETIRO DE INVERSION	<u>18,186,557.00</u>	1,663,202.00
SALDO AL 31 DE DICIEMBRE DE 1996		<u><u>2,325,202.00</u></u>

(1) INCLUYE INTERESES GANADOS CAPITALIZADOS, POR UN VALOR DE \$ 785,451.00 (SETECIENTOS OCHENTA Y CINCO MIL CUATROCIENTOS CINCUENTA Y UN PESOS 00/100 M.N.)

CD. UNIVERSITARIA DE NUEVO LEON, AL 3 DE FEBRERO DE 1997

FACULTAD DE CONTADURIA PUBLICA Y
ADMN.
REPRESENTACION FINANCIERA
AL 31 DE DIC. DE 1996.

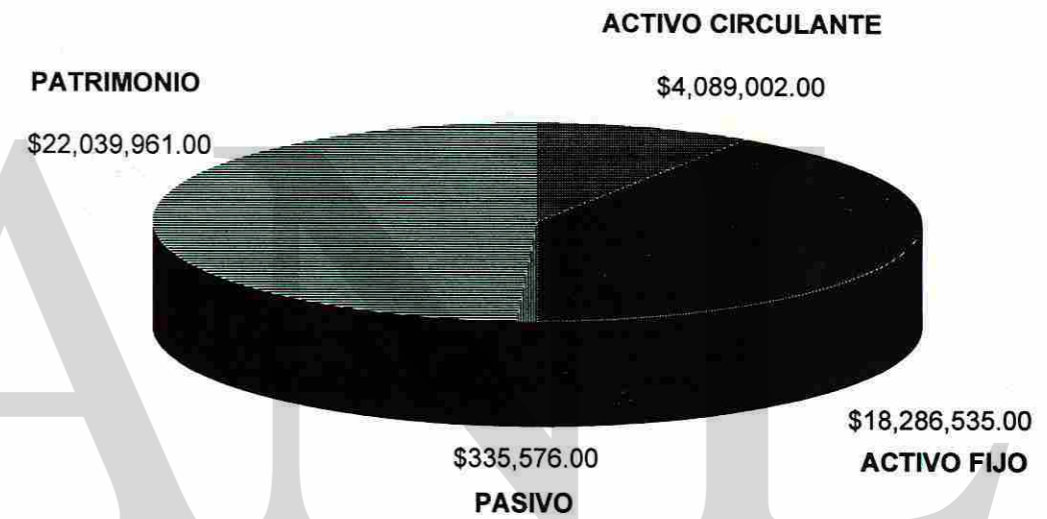

UNIVERSIDAD AUTÓNOMA DE NUEVO LEÓN

DIRECCIÓN GENERAL DE BIBLIOTECAS

UNIVERSIDAD AUTONOMA DE NUEVO LEON
FACULTAD DE CONTADURIA PUBLICA Y ADMINISTRACION
 INVERSIONES Y VALORES GENERADOS DEL 1o. DE ENERO AL 31 DE DICIEMBRE DE 1996.

SALDO AL 1° DE ENERO DE 1996		662,000.00
INCREMENTO NETO DE INVERSION:		
APLICACION DE INVERSIONES (1)	19,849,759.00	
RETIRO DE INVERSION	<u>18,186,557.00</u>	1,663,202.00
SALDO AL 31 DE DICIEMBRE DE 1996		<u><u>2,325,202.00</u></u>

(1) INCLUYE INTERESES GANADOS CAPITALIZADOS, POR UN VALOR DE \$ 785,451.00 (SETECIENTOS OCHENTA Y CINCO MIL CUATROCIENTOS CINCUENTA Y UN PESOS 00/100 M.N.)

CD. UNIVERSITARIA DE NUEVO LEON, AL 3 DE FEBRERO DE 1997

FACULTAD DE CONTADURIA PUBLICA Y
ADMON.
REPRESENTACION FINANCIERA
AL 31 DE DIC. DE 1996.

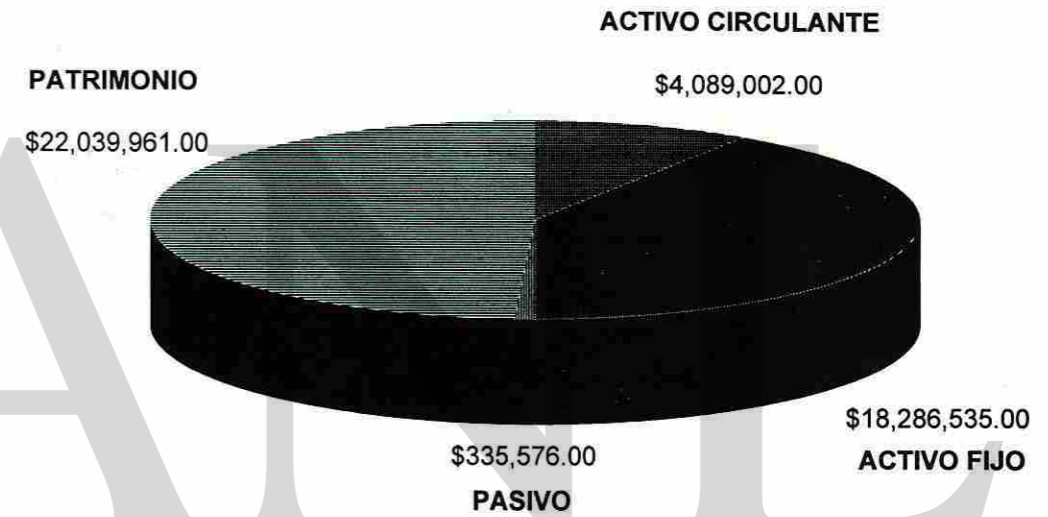

UNIVERSIDAD AUTÓNOMA DE NUEVO LEÓN

DIRECCIÓN GENERAL DE BIBLIOTECAS

FACULTAD DE CONTADURIA PUBLICA Y ADMON
 REPRESENTACION FINANCIERA
 AL 31 DE DIC. DE 1996

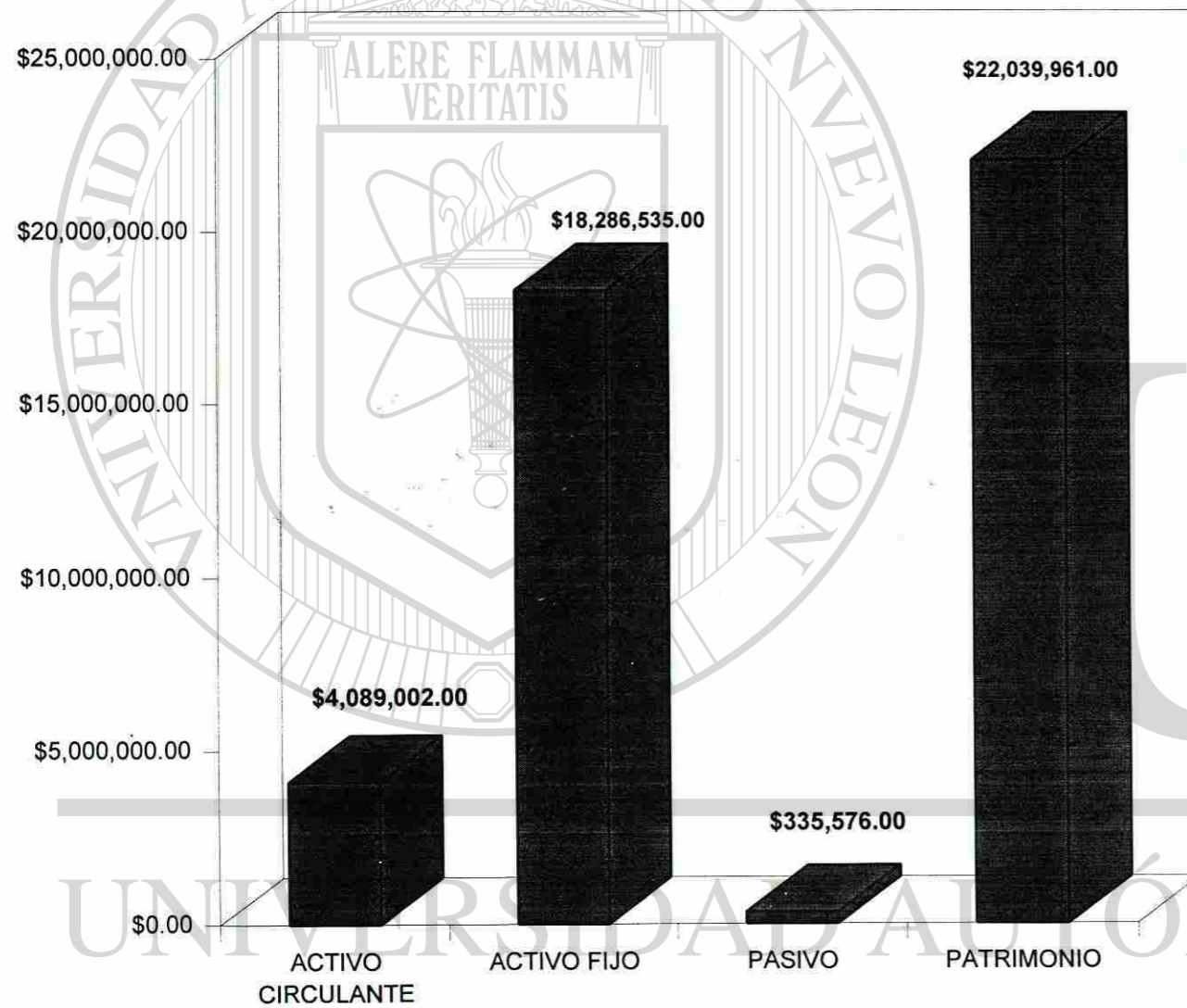

FACULTAD DE CONTADURIA PUBLICA Y ADMON.
 INGRESOS - EGRESOS
 DEL 1° DE ENE. AL 31 DE DIC. DE 1996.

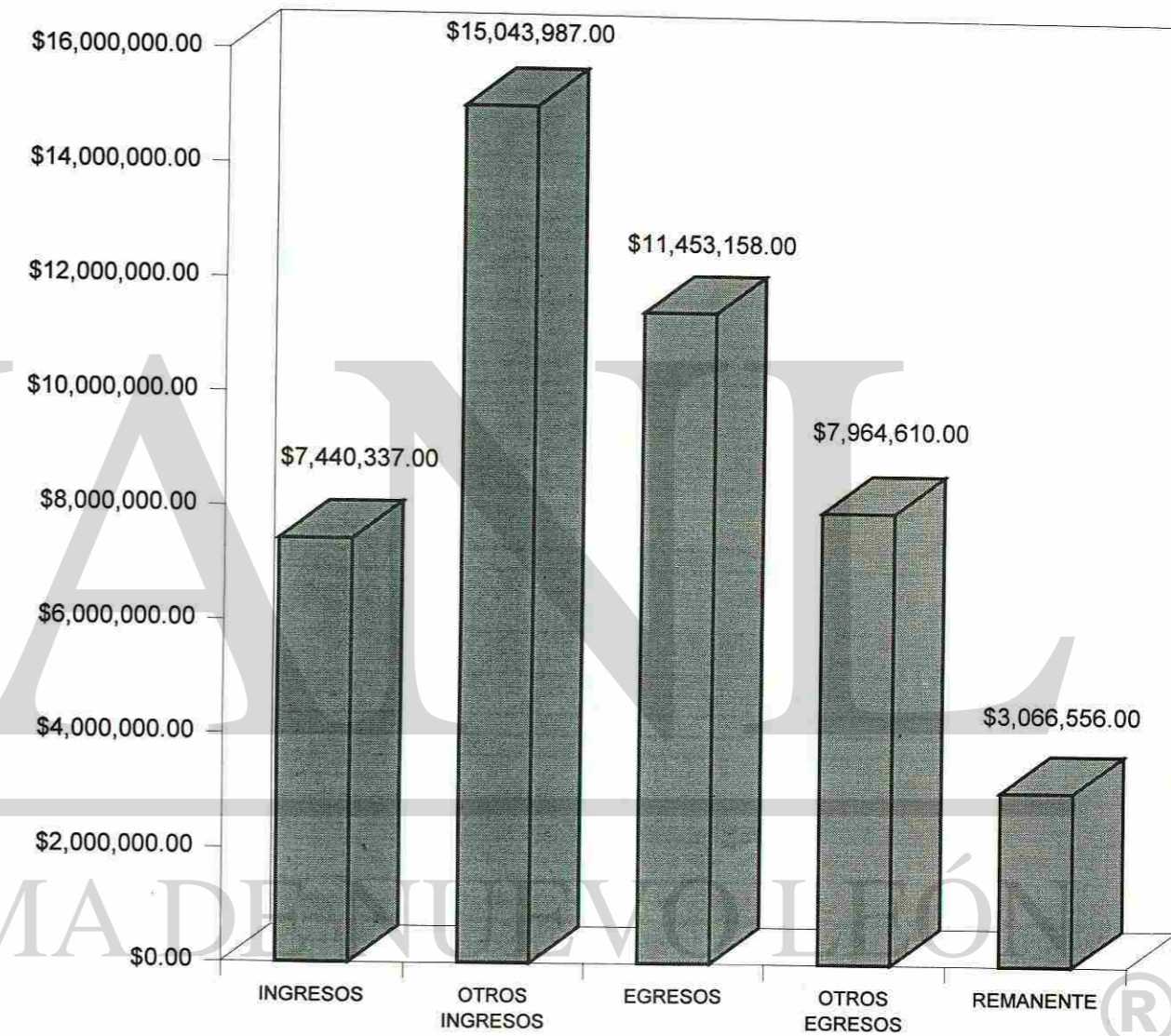

DIRECCIÓN GENERAL DE BIBLIOTECAS

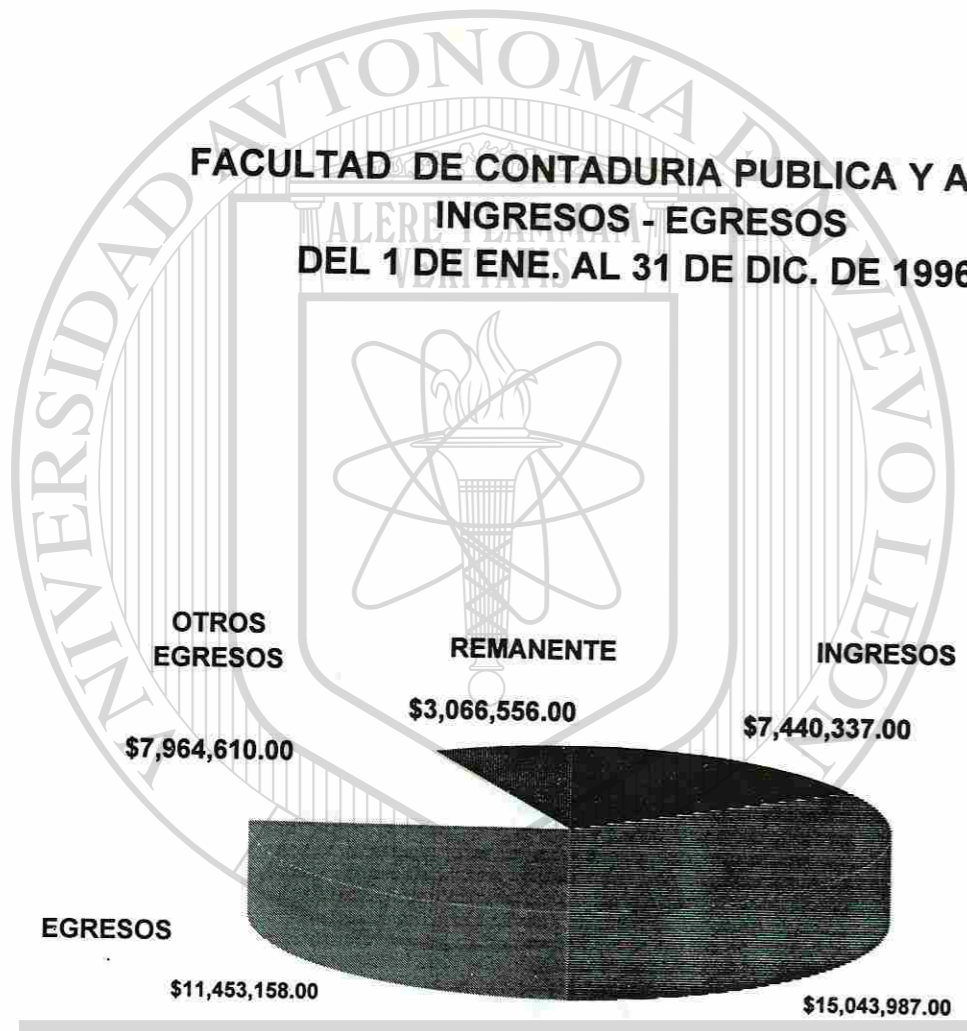

FACULTAD DE CONTADURIA PUBLICA Y ADMON.
 INGRESOS - EGRESOS
 DEL 1 DE ENE. AL 31 DE DIC. DE 1996.



UNIVERSIDAD AUTÓNOMA DE NUEVO LEÓN

DIRECCIÓN GENERAL DE BIBLIOTECAS





UNIVERSIDAD AUTÓNOMA DE NUEVO LEÓN

DIRECCIÓN GENERAL DE BIBLIOTECAS



